

油圧ブレーカ

FC シリーズ

(Fc90, Fc120)

取扱説明書



警 告

油圧ブレーカを不用意に使用すると、重傷もしくは死亡に至ることがあります。

オペレータおよび整備担当者は、この油圧ブレーカ取扱説明書を必ず読んで内容を十分理解してからご使用ください。

また、取付け台車である油圧ショベルの取扱説明書を読んでもください。

FRD
FURUKAWA

まえがき

このたびは古河の油圧ブレーカをお買い上げいただきありがとうございます。

本書は、Fcシリーズ油圧ブレーカを安全にご使用いただくため、正しい取扱方法と日常に必要な点検・整備方法について「安全編」「取扱編」「点検・整備編」の3編より構成した取扱説明書です。

取扱を十分にご存じの方も、ご使用になるまえに本書を必ずお読みいただき、あなたの機械をいつも最良の状態でご愛用くださるようお願いいたします。

油圧ブレーカを搭載する油圧ショベルに関しては、油圧ショベルの取扱説明書を参照してください。

本文中の仕様値ならびに数値については、国際単位系(SI単位)、SI単位と併用する単位およびSI単位と併用してよい単位で書かれています。

油圧ブレーカをご使用になるまえには、必ずこの取扱説明書および別添付の「安全マニュアル・油圧ブレーカ」(日本建設機械工業会発行)を読み、十分内容を理解したうえでご使用くださいますよう、お願いいたします。

本書の仕様・内容およびイラスト等は、本書を制作した時点の情報にもとづいていますので、製品の仕様、その他の変更によりご購入いただいた製品と多少異なる場合がありますので、あらかじめご了承ください。

なお、油圧ブレーカの取扱いや手入れについてご不明な点、またはお気づきのことがありましたら最寄りの販売店(巻末の一覧参照)または、当社指定サービス工場にお気軽にご相談ください。

“ちょっとした油断や不注意”が事故を招きます。

「安全第一」

安全の鍵はあなたが握っています！



警 告

誤った方法による運転・操作や点検・整備作業は非常に危険です。
油圧ブレーカを不用意に使用すると、重傷もしくは死亡につながる「事故」を引き起こす恐れがあります。

- 油圧ブレーカの操作は労働安全衛生法による「運転資格」が必要です。
- 本書は搭載する油圧ショベルに備付け、使用・管理される方は作業前に読んでください。
- 油圧ブレーカは労働安全衛生法の「法定点検の実施」が義務付けられています。
- 本書の説明が十分に理解されるまでは、当製品をご使用にならないでください。
- 本書を紛失または損傷したときや本書が入用になったときは、最寄りの販売店(巻末の一覧参照)または当社指定サービス工場に注文してください。
- 油圧ブレーカを譲渡されるときは、次の所有者に本書を必ず添付して譲渡してください。
- 本書は、日本国内で施行されている規定ならびに規則にそって書かれています。
万一、日本国内以外で使用されるときは、お客さまの国の規定・規則に従って使用してください。

目次

I.危険防止の警告	0-1
II.機械の概要	0-2
III.運転資格について	0-2
IV.法定点検について	0-3
V.機種・号機刻印位置	0-5
VI.警告ラベルおよび貼付位置	0-6

■ 安全編

1.安全上の注意事項	1-1
1.1 安全管理について.....	1-1
1.2 エンジン始動前・始動後の注意事項	1-6
1.3 安全に作業を行うための注意事項.....	1-7
1.4 駐・停車時の注意事項	1-19
1.5 輸送時の注意事項	1-20
1.6 点検・整備上の注意事項.....	1-22

■ 取扱編

2.各部の名称および仕様	2-1
3.各部の機能	2-2
4.外形寸法	2-6
4.1 油圧ブレーカ本体外形寸法	2-6
4.2 サイドブラケット外形寸法.....	2-7
4.3 サイドプレート外形寸法.....	2-7
4.4 S-ボックス外形寸法	2-8
4.5 S-ボックス超低騒音キット付外形寸法	2-8
4.6 ロッドの種類と主たる使用用途	2-9
4.7 オイルホースのプラグおよびキャップ	2-10

5.油圧ブレーカへの取付け・取外し	2-11
5.1 油圧ブレーカの取付け	2-11
5.2 油圧ブレーカの取外し	2-14
6.運転要領(破砕作業)	2-16
6.1 安全運転の注意事項	2-16
6.2 破砕操作	2-17
6.3 適正推力	2-18
6.4 推力の方向	2-19
6.5 運転操作にあたっての注意	2-19
6.6 作業中断時および作業終了後	2-23
7.長期保管	2-24
8.トラブルの原因と対策	2-25
9.給油脂	2-27
9.1 油圧作動油の選定	2-27
9.2 作動油の温度管理	2-27
9.3 作動油の汚染管理	2-28
9.4 グリースの選定	2-28

■ 点検・整備編

10.保守点検・整備	3-1
10.1 定期点検整備	3-1
10.2 日常点検・作業前の始業点検および整備	3-3
10.3 各ボルトの締付けトルク一覧	3-5
11.消耗品の摩耗限界寸法表	3-9
12.ロッドおよびフロントブッシュ・フロントカバーの交換時期	3-11
13.ロッドの交換	3-12
13.1 サイドプレート、サイドブラケットからの取外し方法	3-12
13.2 S-ボックスからの取外し方法	3-14
14.ロッドの取付け方法	3-17
14.1 サイドプレート、サイドブラケットへの取付け方法	3-17
14.2 S-ボックスへの取付け方法	3-19

15.バックヘッドの窒素ガス点検および封入方法	3-20
15.1 給気具一覧表	3-21
15.2 封入圧力の点検方法	3-21
15.3 窒素ガスの注入方法	3-22
15.4 バックヘッド用窒素ガス規定封入圧力	3-22
16.アジャスタの調整方法	3-23
16.1 ストロークアジャスタの調整	3-23
16.2 バルブアジャスタの調整	3-24

I.危険防止の警告

ほとんどの事故は、基本的な安全確認やルール、警告を守らなかったり、事前の点検・整備を行わなかったために起こることがほとんどです。

これらの事故は、事前にその危険な状況を把握し、十分な注意をすることで避けることができます。

油圧ブレーカを装着した油圧ショベルを運転・操作するときや、点検・整備などの作業を実施する前には、本書に明記されている「警告」や操作・作業手順を良く読み、十分内容を理解してから使用してください。

本書に明記された「警告」の内容をより理解していただくために、安全のためのメッセージを以下のように使い分けています。

危険

誤った取扱いをすると、死亡または重傷を負うことになる、切迫した危険な状況を示す。ただし、極度に危険な状況に限って使用する。

(死亡または重傷の危険)

警告

誤った取扱いをすると、死亡または重傷を負う可能性がある、潜在的に危険な状況を示す。

(死亡、重傷もあり得る)

注意

誤った取扱いをすると、軽傷または中程度の傷害を負う可能性がある、危険な状態を示す。また、危険な習慣的行為に対して警告する場合にも使用する。

★ 注

人員の安全または財物の保護に直接、間接に関わる注意事項を提示する。

注 記

「危険」「警告」は、身体への危害を伴わない、物的損害が予測される場合には使用しない。

「注意」「注」は、物的損害のみが予測される場合にも使用する。

安全のためのメッセージには、「危険を回避するためにとらなくてはならない予防処置」が含まれています。

弊社では、どこに、どんな危険があるかを完全に予知することはできません。

そのため、本書に明記されている「警告」の内容では、安全に関する全ての注意事項を説明している訳ではありません。

安全上の注意事項は、使用する方の責任において、必ず守ってください。

II.機械の概要

指定作業

本機は鉋山、碎石、一般建設土木（道路、鉄道、ダム、解体、造成工事）などで岩石やコンクリートの破碎・解体および地盤の掘削などに使用するもので、次の作業に使用します。

- 打撃による破碎作業
- 打撃による解体作業
- 打撃による掘削作業



警告

指定作業以外の作業に本機を使用してはいけません。

ならし運転

本機は出荷前に十分な調整検査を行い出荷していますが、初めから無理な使い方をすると機能を低下させ、寿命を短くします。初めの100時間（サービスマータの表示時間）くらいは、次の点に注意しながら、ならし運転をしてください。

- エンジン始動後5分間はアイドル回転で暖機運転してください。
- 暖機運転後約5分間ブーム・アームなどを動かして油圧作動油の油温を上昇させてください。
- 破碎・解体作業はスロットルレバー中間位置で無理をせず行ってください。

III.運転資格について

ブレーカを装着した建設機械（油圧ショベルなど）の運転操作は、以下の資格を取得しなければ運転できません。

一般土木・建設現場で使用する場合（労働安全衛生法による資格）

「車両系建設機械（解体用）と車両系建設機械（整地・運搬・積込み用及び掘削用）の両方の運転技能講習を受講し、修了証を取得された方」が操作できます。

鉋山で使用する場合（金属鉋山等、保安規則による資格）

「保安教育を修了し、かつ鉋山保安監督局長または部長より有資格者と認定された方」が操作できます。

壬生技能講習所（栃木県壬生町）で、「車両系建設機械運転技能講習」を実施しております。受講ご希望の方は当社または指定サービス工場にご相談ください。

IV.法定点検について

労働安全衛生規則

労働安全衛生規則では、定期に自主検査を行い、その結果(始業点検は除く)を定期点検整備記録簿に記入し、3年間保存するよう義務付けられています。

特定自主検査は、「検査業者」に実施させなければなりません。

- 作業開始前点検(始業点検)
- 定期自主検査(月1回の自主検査を実施)
- 特定自主検査(年1回、検査員または検査業者による実施)

労働安全衛生法 第45条(定期自主検査)

- 1 事業者は、ボイラその他の機械等で政令で定めるものについて、労働省令で定めるところにより、定期に自主検査を行い、及びその結果を記録しておかなければならない。
- 2 事業者は、前項の機械等で政令に定めるものについて、同項の規定による自主検査のうち労働省令で定める自主検査(以下「特定自主検査」という。)を行うときは、その使用する労働者で労働省令で定める資格を有するもの又は第54条の3第1項に規定する登録を受け、他人の求めに応じて当該機械等について特定自主検査を行う者(以下「検査業者」という。)に実施させなければなりません。

労働安全衛生規則 第167条(車両系建設機械の定期自主検査)

事業者は、車両系建設機械については、1年以内ごとに1回、定期に、自主検査を行わなければならない。

労働安全衛生法 第103条(書類の保存等)

事業者は、労働省令で定めるところにより、この法律又はこれに基づく命令の規定に基づいて作成した書類(次項及び第3項の帳簿を除く。)を保存しなければならない。(注:労働安全衛生規則第169条により保存期間は3年間)

労働安全衛生法 第120条(罰則)

次の各号のいずれかに該当するものは、30万円以下の罰金に処する。

一(略)第45条第1項若しくは第2項、(略)第103条第1項の規定に違反した者。(二～六 略)

特定自主検査実施経歴書はご購入後、販売店よりお届けいたしますので、検査を実施される際は油圧ショベル等のベースマシーンに貼られる特定自主検査済みの検査標章番号を記録し保管をお願い致します。

特定自主検査実施経歴書

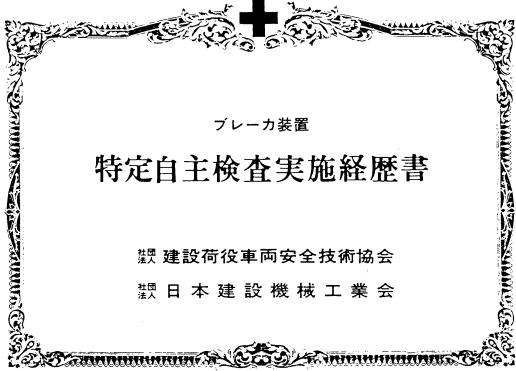

ブレーカ装置

特定自主検査実施経歴書

建設荷役車両安全技術協会
建設機械工業会

※労働安全衛生法 第45条（定期自主検査）
事業者は、ボイラその他の機械等で、政令で定めるものについて、労働省令で定めるところにより、定期に自主検査を行い、及びその結果を記録しておくなければならない。

2 事業者は、前項の機械等で政令で定めるものについて同項の規定による自主検査のうち労働省令で定める自主検査（以下「特定自主検査」という。）を行うときは、その使用する労働者で労働省令で定める資格を有するものは第44条の3第1項に規定する記録を付け、他人の求めに応じて当該機械等について特定自主検査を行う者（以下「検査業者」という。）に実施させなければならない。

（3 4号）

※労働安全衛生規則 第167条（車両系建設機械の定期自主検査）
事業者は、車両系建設機械については、1年以内ごとに1回、定期に、自主検査を行わなければならない。

※労働安全衛生法 第103条（書類の保存等）
事業者は、労働省令で定めるところにより、この法律又はこれに基づく命令の規定に基づいて作成した書類（法第44条の3第3項の記録を除く。）を保存しなければならない。（注：労働安全衛生規則第169条により保存期間は3年以内）

（2 3号）

※労働安全衛生法 第120条（罰則）
次の各号のいずれかに該当する者は、30万円以下の罰金に処する。
一（第45条第1項若しくは第2項、（第9）第103条第1項の規定に違反した者
二（一） 第9）

検査をお買い上げいただきありがとうございました。特定自主検査のご相談は下記へどうぞ。

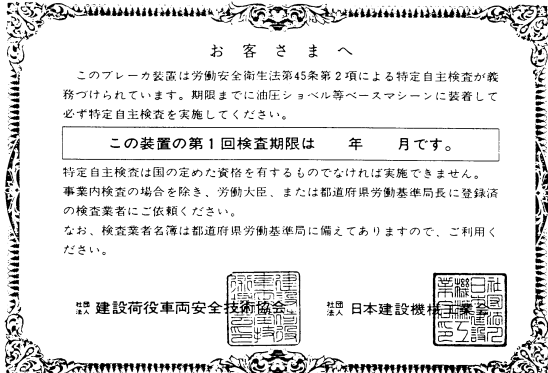



お客さまへ

このブレーカ装置は労働安全衛生法第45条第2項による特定自主検査が義務づけられています。期限までに油圧ショベル等ベースマシーンに装着して必ず特定自主検査を実施してください。

この装置の第1回検査期限は 年 月です。

特定自主検査は国の定めた資格を有するものでなければ実施できません。事業内検査の場合を除き、労働大臣、または都道府県労働基準局長に登録済の検査業者にご依頼ください。
なお、検査業者名簿は都道府県労働基準局に備えてありますので、ご利用ください。

モデル名	製造番号	顧客名称
納入年月		顧客住所
年 月		

特定自主検査実施経歴

実施年月日	ベースマシーン 標章番号	検査業者名	検査業者 登録番号	検査者名
1回	年 月 日			
2回	年 月 日			
3回	年 月 日			
4回	年 月 日			
5回	年 月 日			
6回	年 月 日			

金属鉱山等保安規則

金属鉱山等、保安規則では、次のような点検・検査を行い、その結果（始業点検は除く）を管理台帳に記載するよう義務付けられています。

- 作業開始前点検（始業点検）
- 定期検査（月1回）
- 精密検査（年1回）

なお、車両に異常を発見したときは、ただちに適切な補修等の措置をする必要があります。

V.機種・号機刻印位置

- 機種名、機体番号は、ブレーカ本体のシリンダ部に打刻してあります。
部品の注文、故障修理依頼などの際には、機種名、機体番号をお知らせください。

Fc90

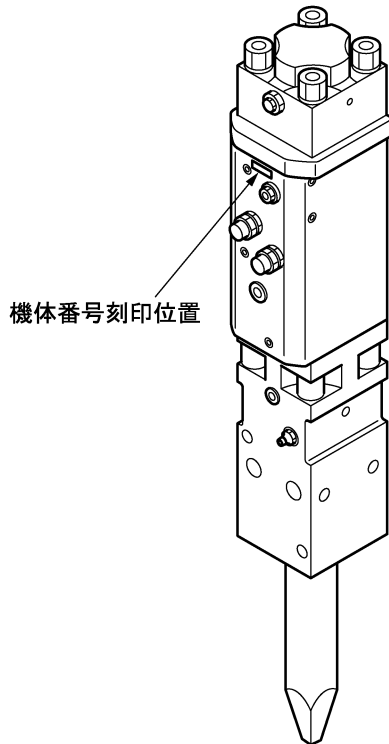

Fc120

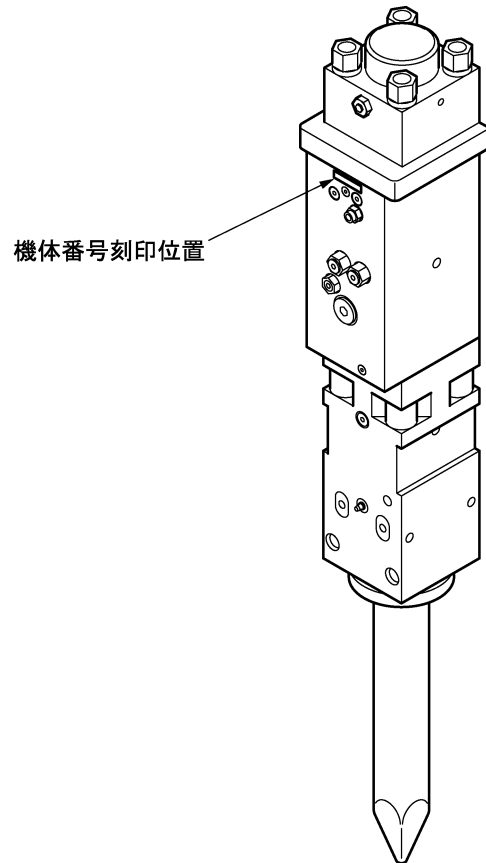

納入年月日、販売店およびサービス担当記入欄

納入年月日	年	月	日
機種名		機体番号	
販売店名			
住所	電話		
サービス担当			

※本書に記載してあります部品番号は、製品改良等のため断りなく変更する場合があります。

VI.警告ラベルおよび貼付位置

本機に貼ってある「警告ラベル」は、点検・整備の際の不注意や誤った取扱いによる事故を防止するための注意事項が示されています。

本書と共に、その指示に従ってください。

★ 注

「警告ラベル」がはがれたり破損しているときは、再度貼付けるか新品と交換してください。

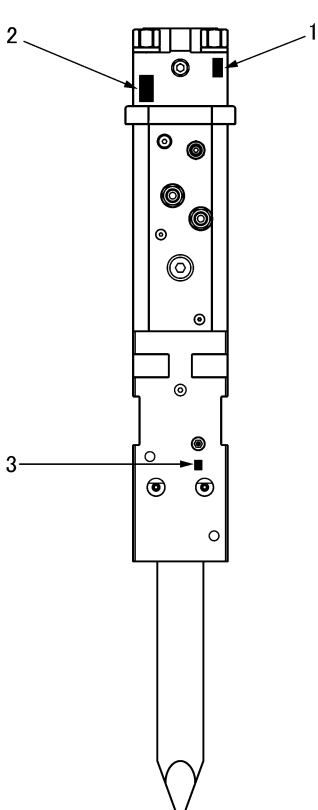

Fc90

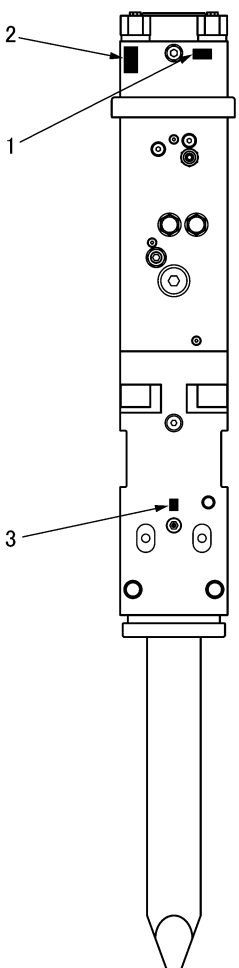

Fc120

1 090200-04209

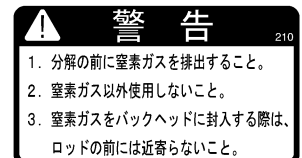

2 090200-04344



3 090200-04955

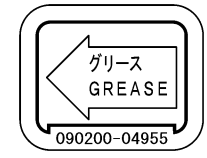

4 090200-04042

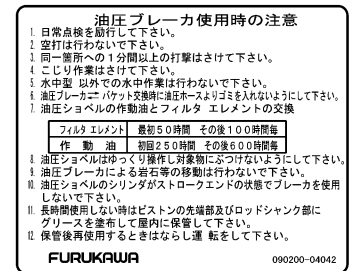

安 全 編

警 告

「安全」に対する認識を高めてください。
誤った方法による取扱いは非常に危険で、重傷または死亡に
いたる人身事故を引き起こします。

1.安全上の注意事項

1.1安全管理について

作業前に取扱説明書を読む！

- 作業前に取扱説明書を読んで、機械の操作や注意事項を十分理解してから作業を行ってください。
- 間違った操作をすると、「人身事故」や機械の損傷の原因となります。
- 取扱説明書は、油圧ショベルの運転席に携帯してください。
- 油圧ショベルは、メーカーや機種により操作レバー、ペダル、スイッチの操作方法が異なる場合があります。作業前に、安全な場所で、操作レバー、ペダル、スイッチなどの操作と作動を確認し、熟知してください。



- 取扱説明書が紛失したり、読めなくなっている場合は、販売店か代理店へ注文してください。

指示・警告に従う！

- 指示・警告を無視するとケガまたは「死亡事故」を起こすことがあります。
- 取扱説明書は、安全に必要な指示と警告が記載してあります。必ず読んで理解してから運転してください。





警告

「安全」のために注意事項を守り、必ず予防措置をとってください。

油圧ショベルの選択！

油圧ショベルが小さいとバランスを失って転倒する恐れがあります。

油圧ブレーカを装着する油圧ショベルは、十分な積載能力のある車両を選択してください。

- 適合する油圧ショベルの選択については、最寄りの販売店(巻末の一覧参照)または当社指定サービス工場にご相談ください。
- 落石などの恐れのある危険なところで使用する場合は、必ずヘッドガード付きの油圧ショベルを使用してください。

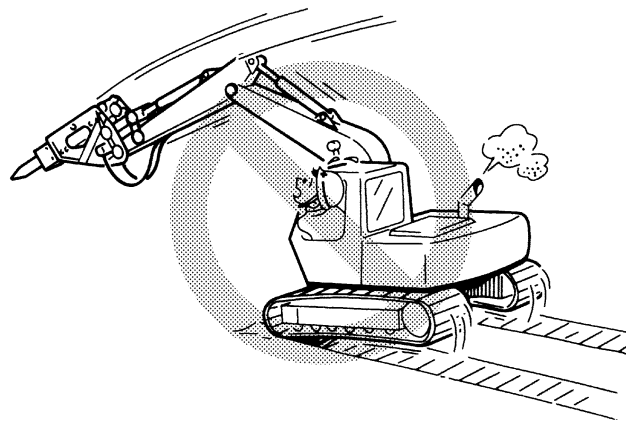

現場のルールを守る！

- 作業を行うにあたっては、作業計画を立て、作業日報や作業月報を作成し作業状況を記録してください。
- 作業開始にあたっては、現場責任者と作業現場での禁止事項や注意事項、作業手順を打合せ、必ず守ってください。
- 運転を交代するときは、車両の状態についてメモまたは口頭で次の運転者に申し送りをしてください。
- 誘導員を配置するときは、一定の合図を取決め、運転者は誘導員の合図に従ってください。

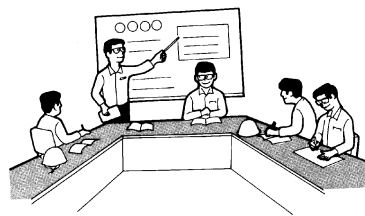

安全な服装／保護具の着用！

- 操作レバーや突起部に引っかかったり、巻込まれたりしないよう、身体に合った作業服を着用してください。
- 作業を行うときは、ヘルメットや安全靴などの保護具を着用してください。
- 作業内容によっては、防じんメガネ、耳栓、手袋、防じんマスクなど、必要な保護具を着用してください。



救急用具の備えを！

- 消火器や救急箱の保管場所を決め、処置の仕方について心得ておいてください。
- 消火器の種類や使用方法については、貼付してある取扱要領を読み、あらかじめ覚えておいてください。
- 緊急時の連絡先や通報手段を決め、電話番号は控えておいてください。

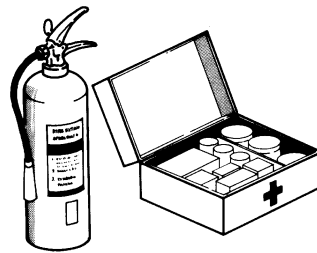

改造の禁止！

- 不具合が発生したときや分解・修理を行うとき、または何らかの改造を希望するときは最寄りの販売店（巻末の一覧参照）または当社指定サービス工場にご相談ください。
- 許可のない改造（分解・修理を含む）によって生じた事故や故障、さらには二次的損害賠償については、その責任を負いかねます。

安全装置は正しく使用！

安全装置を取外したり、改造してはいけません。安全装置の使用方法を間違えると、人身事故を引き起こす危険があります。

- セーフティロックレバーなどの「安全装置」の使用については、油圧ショベルの取扱説明書を読み、操作方法や取扱上の注意事項を理解したうえで、正しく使用してください。

過労や睡眠不足！

- 過労や睡眠不足などで体調が悪いときや、薬物飲用時の運転は、注意力が散漫になり、事故につながります。
- 体調が悪いときや、薬物飲用時の運転はしないでください。

共同作業は合図を決める！

- 2台以上の機械で、お互いに作業をする場合は、合図を決める。また合図者を一人決めてください。



作業現場内立入禁止！

- 破碎作業は、破砕片の飛来・粉塵の飛散・騒音・振動があり非常に危険です。作業現場には関係者以外立ち入らないように、ロープ張りとし立入禁止の看板を付けるほか、見張りを立てるなどの十分な安全措置をしてください。
- 市街地で作業をする場合は、作業現場へ人が入ると危険です。標識を設置して「立入禁止」としてください。

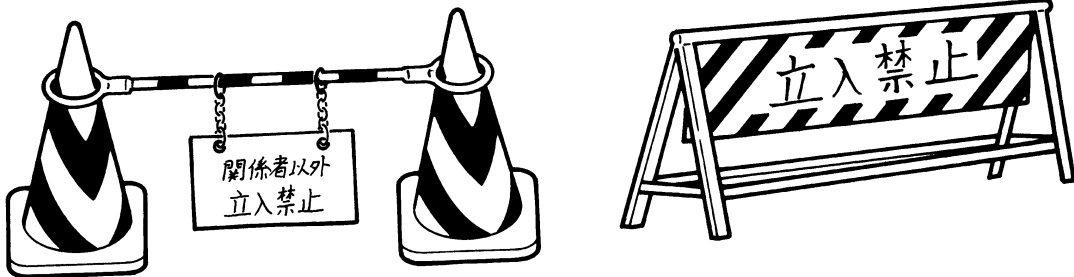

作業現場の安全確認！

- 作業する場合には、燃料およびガスボンベなどの危険物は放置せず、機械や廃材などの障害物は除去して、安全を確保してください。
- 作業内容によっては、周囲に隔壁を設置して安全対策をしてください。

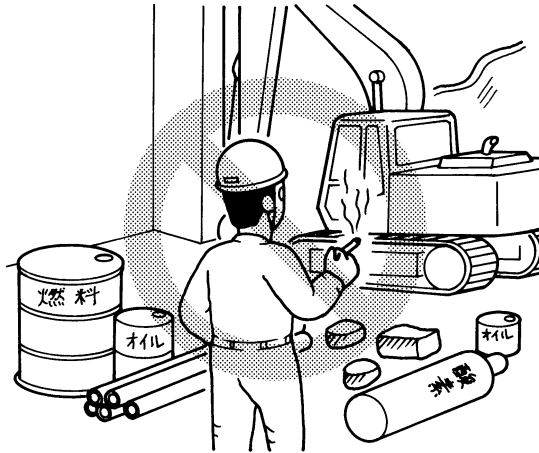

火気に注意！

燃料をはじめ、全てのオイルは可燃性です。火気を近づけると引火の恐れがあります。

燃料や作動油を給油するときは、必ずエンジンを停止してから行ってください。

- 給油中や給油場所でタバコを吸ったり、火気を近づけてはいけません。
- 燃料やオイルは決められた場所に保管し、関係者以外の人を近づけてはいけません。
- マッチやライターなどの裸火を利用して、オイル漏れの点検をしてはいけません。
- 油圧配管やオイルホースを点検し、オイル漏れやオイルホースの劣化などの不具合が見つかったときは、直ちに補修・交換をしてください。



1.2 エンジン始動前・始動後の注意事項

作業現場の安全確保！

事前に、作業現場の地形・地質の状態や路面状況を調べ、油圧ショベルはしっかりとした足場に接地してください。

- 作業現場では、歩行者や一般車両の安全のためにバリケードや監視員、誘導員の配置を行い、関係者以外の人を立入らせてはいけません。
- 建築構造物の上で作業を行うときは、床の崩壊や油圧ショベルの転倒を防止するため、床面の強さが十分あることを確認してください。床面には、機械の質量に油圧ブレーカの衝撃が加わります。さらに、ブレーカ作業により床面が弱くなることもあります。強度不足の場合は補強してください。

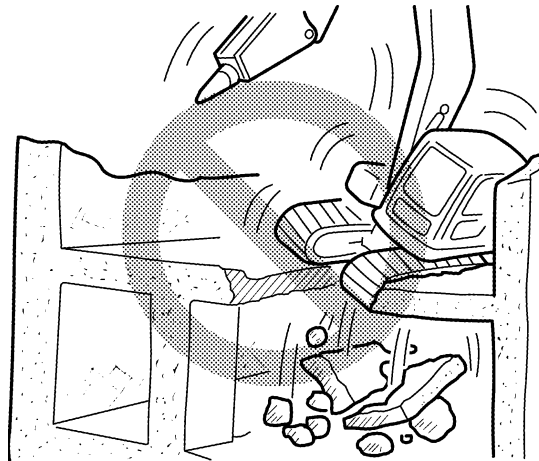

運転席まわりの清掃を！

- 運転・操作の妨げとなりますので運転席の周りには、工具や部品を置かないでください。
- 誤操作や誤動作の原因となりますのでフロアやペダル、レバーに付着した泥や油は良くふき取ってください。

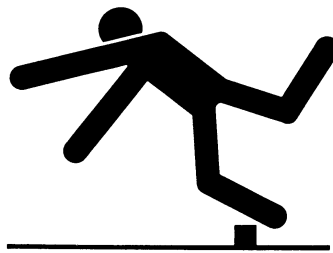

運転席まわりの調整を！

- エンジン始動前は、作業装置が動かないよう作業機操作レバーは「ロック」の位置にしてください。
★作業機操作レバーの「ロック」については、油圧ショベルの取扱説明書を参照してください。
- 油圧ショベルのフロントウィンドや防護ネットは、飛散する石の破片やコンクリート片から身を守るために、必ず降ろしてください。
- 窓ガラス、バックミラーは表面の汚れを落とし、常にきれいにしてください。
- シートの位置は、シートの背あてに背中を密着させ、油圧ブレーカ操作ペダル(またはレバー)や作業機操作レバーおよび走行レバーが無理なく操作できるように調整してください。

エンジン始動時の注意！

- エンジンを始動するときは、監視員や誘導員、作業者にホーンなどで合図を送り、注意をうながしてください。

★エンジンの始動に関しては、油圧シヨベルの取扱説明書を参照してください。

ウォーミングアップを！

- エンジン始動後はすぐに運転・操作に移らずに、暖機運転をしてください。
- 暖機運転後は、ブーム・アームをゆっくりと動かし、約5分間油圧系統の暖機を行ってください。

油圧ブレーカの作動確認を！

油圧系統の暖機後はすぐに油圧ブレーカの操作に移らず、油圧ブレーカをゆっくりと動かし、油圧ブレーカが正常に作動するか、確認してください。

1.3 安全に作業を行うための注意事項

指定作業以外に使用しない！

指定作業以外の誤った使い方は、ケガや事故・故障などの原因となりますので、絶対に行ってはいけません。

- 油圧ブレーカに、チェーンやワイヤロープを掛けてのクレーン作業(荷の吊上げ)は違法ですので、絶対に行ってはいけません。
- クレーン作業(荷の吊上げ)をするときは、専用の機械を使用してください。

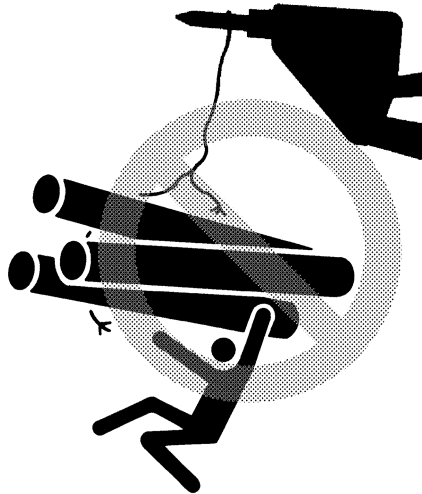

走行時の注意！

- 発進時にはホーンを鳴らし、監視員や誘導員、作業者に注意をうながしてください。
- 走行するときは、前方視界の確保、走行安定性の確保のために、油圧ブレーカを地上から40～50cm上げ、平坦な地盤を選んで走行してください。
- 水中を走行するときは油圧ショベルの許容水深を守り、油圧ブレーカ本体が水中に没しないよう十分注意してください。
- 不整地、傾斜地での走行急発進、急停止は転倒する危険があります。
- 凍結面や雪上面の走行は、路盤のスリップに注意して走行してください。

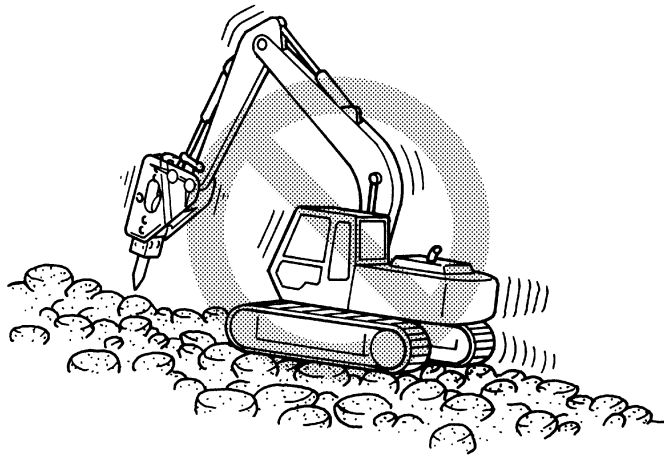

不具合発生時の注意！

- 不具合が発生したときや分解・修理の必要が生じたときは、最寄りの販売店(巻末の一覧参照)または当社指定サービス工場に連絡してください。
- 油圧ブレーカに異常が発生したときは、管理者に報告し、修理が終わるまで運転してはいけません。

感電事故に注意！

送電線や高圧ケーブルに近づいたり接触すると、「感電による重傷または死亡事故」を引き起こす危険があります。

- 作業前に電力会社と打ち合わせをして、監視員を置くなど安全対策を十分に配慮して作業をしてください。
 - 高圧電線の近くで作業を行うときは、事前に電力会社に問合わせ、油圧ショベルと電線との間には十分な距離を保ってください。
 - 送電線が近くにある現場では、作業員や監視員にゴムや革底の靴をはかせるなど、必要な「絶縁保護具」を着用させてください。
 - 電線に触れたときは、「油圧ショベルに絶対に触れるな」と周囲の作業員に「警告」してください。
 - 電線に接触した油圧ショベルから脱出するときは、ステップなどに触れずに一気に地上へ飛び降りてください。
 - 送電電圧との安全な距離に、地方自治体や政府で定める規定があるときは、その規定に従ってください。
- ※送電電圧との安全な距離は、下表を目安にしてください。

送電電圧	安全な距離
0～60,000V	3m以上
66,000V	4m以上
154,000V	5m以上
500,000V	11m以上

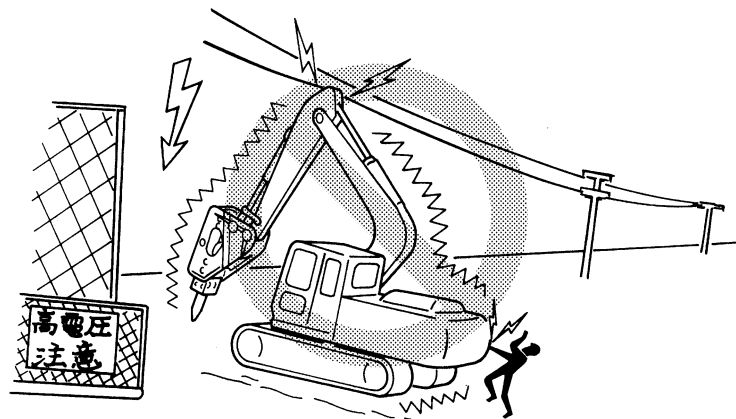

地下埋設物に注意！

- 作業前にケーブル・ガス管・上下水道管などの埋設物の位置を管理会社に確認してください。
- 誤ってガス管を破損した場合、直ちに火気厳禁の処置を行い、最寄りのガス会社へ通報してください。
- 上下水道管を破損した場合は、管理会社へ通報してください。
- 光ケーブルを切断した場合は、切断面を見つめると、目を痛めることがありますので注意してください。



旋回時の注意！

- 建造物や壁のそばで作業をするときは、旋回時に接触したり、周囲の作業者などを跳ね飛ばしたり、壁との間に挟む危険があります。
- 建造物や壁などから十分離れて作業してください。
- 旋回範囲内に人が入らないようにしてください。
- 旋回する場合必ず、ホーンを鳴らして、周囲の人に合図をしてください。

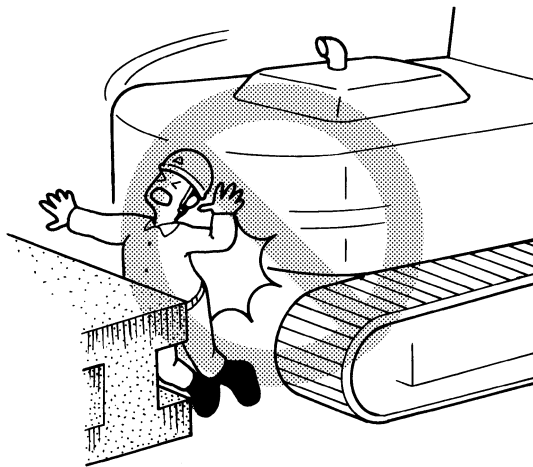

油圧ショベル操作時の注意！

- 運転席の外からペダルやレバーの操作を行うと、誤操作の原因となり、思わぬ事故を引き起こす恐れがあり、非常に危険です。
- 油圧ショベルを運転するときは、運転席に正しく着席して行ってください。
- 誤った走行レバー操作は「重大な人身事故」を起こす危険があります。
走行をする場合は足回りの方向と運転席の向きを確認してから走行操作をしてください。
走行モーターが運転席の前側にあるときは、走行レバー操作は逆になります。

油圧ブレーカとキャビンとの接触に注意！

- 油圧ブレーカやロッドと、油圧ショベルのキャビンなどが接触すると、事故を起こす危険があります。接触しないように十分注意してください。

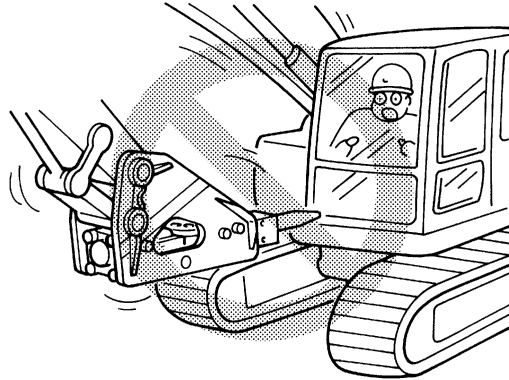

油圧ブレーカとブームとの接触に注意！

- 油圧ブレーカとブームが接触する危険がありますので十分注意してください。油圧ブレーカとバケットでは、作動範囲が異なります。

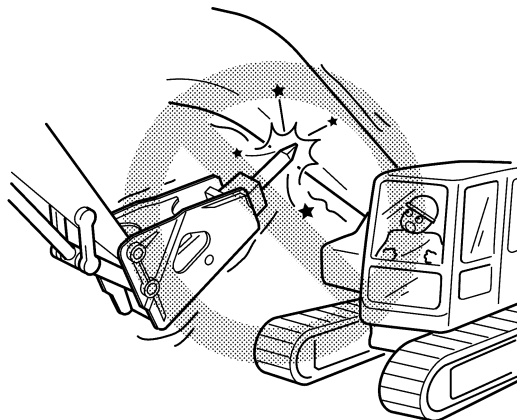

ロッドの刃先に注意！

ロッドの先はとがっていたりして危険です。

- 人や物にあてないように注意し、ロッドを人に向けないようにしてください。

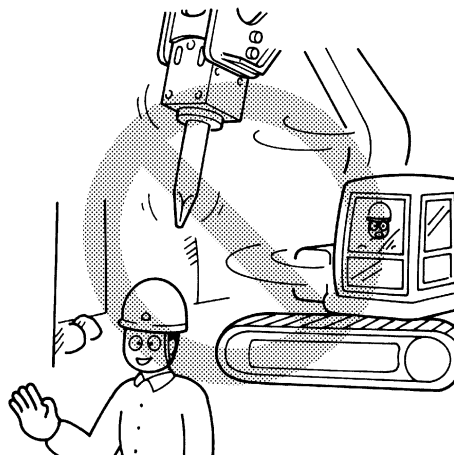

ロッドの飛び出しに注意！

ロッドにはあそびのストロークがあり、飛び出して、けがをする危険があります。

- 油圧ブレーカを傾けたり、バックヘッドにガスを充てんするときなどロッドが飛び出てくる場合がありますので注意してください。



ジャッキアップしない！

- ロッドを押し付けて油圧ショベルが浮き上がるようなジャッキアップ作業は、破砕物が割れたり、ロッドの先が滑ったとき、油圧ショベルが不安定になり、衝撃によって転倒事故や油圧ショベルの損傷を起こす危険がありますので行わないでください。

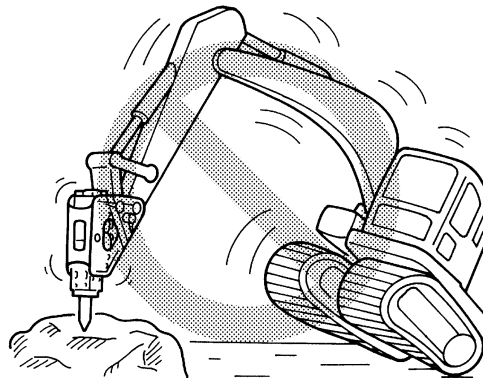

傾斜地での作業！

傾斜地での操作は、油圧ショベルの安定度が大きく変化し、転倒の危険があります。

- 傾斜地で作業するときは、足場を水平にしてください。
- 油圧ブレーカの急操作・急停止は、慣性による転倒の危険がありますので、操作はゆっくりと行ってください。

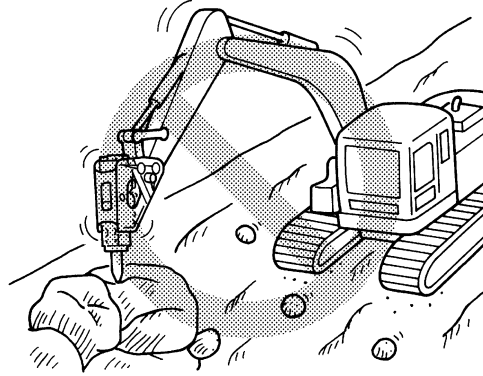

盛土の上は不安定！

- 盛土の上の作業では、機械の質量や振動で盛土が崩れたり、油圧ショベルが急に傾くことがありますので注意してください。

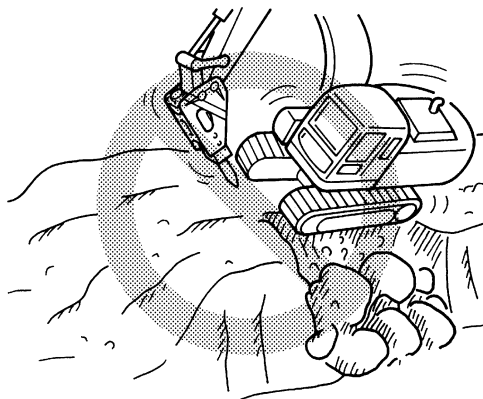

崖上での作業は危険！

- 崖上でのブレーカ作業は、崖・路肩の崩れにより転落の危険がありますので行わないでください。
- 万一、足元がぐずれて後退が間に合わないときは、あわてて油圧ブレーカを上げないでください。油圧ブレーカを下げた方が安全な場合もあります。

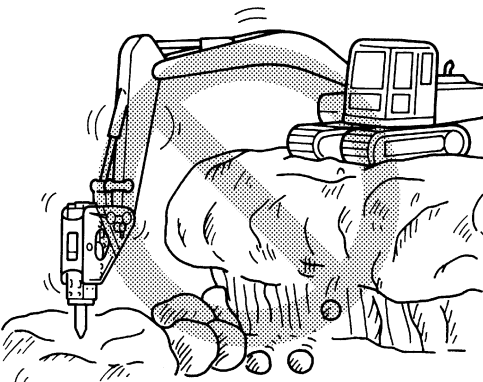

崖下での作業！

- 崖下でのブレーカ作業は崖崩れ・落石の危険がありますので避けてください。
- 崖下で作業するときは、万一の場合を考えて、退避しやすいようクローラを崖に直角にし、走行モータは後ろにして作業してください。

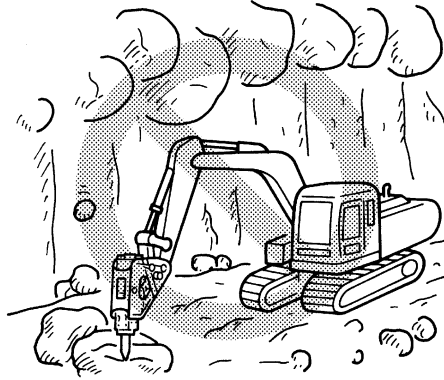

不安定な場所での作業は危険！

不安定な場所でのブレーカ作業は、振動・衝撃により、油圧ショベルが急に傾いたり転倒する危険があります。

- 作業現場は、安定した場所で作業してください。

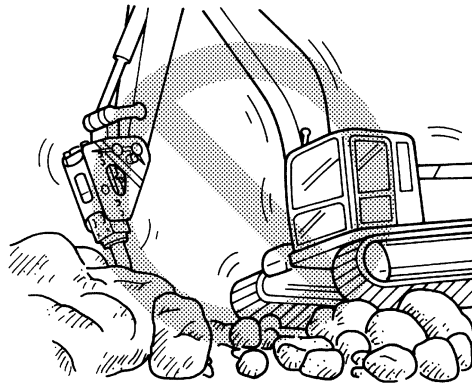

崖・路肩に近づかないで！

- 崖・路肩は地盤が弱いので、できるだけ近づかないでください。
- 崖や路肩は外見上、強度はあるように見えても機械の質量に耐えられず、崩れることもあります。

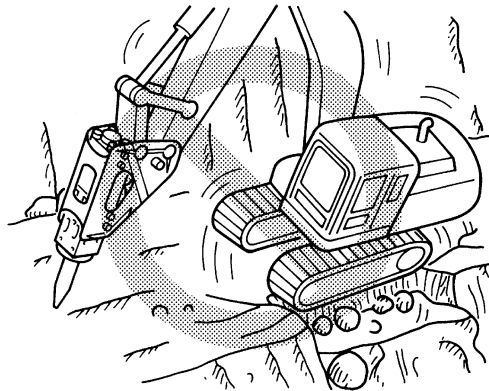

地震・発破後の地盤ゆるみに注意！

- 崖崩れ・路肩の地盤ゆるみ・落石に注意してください。
また、不発発破の有無も確認してください。

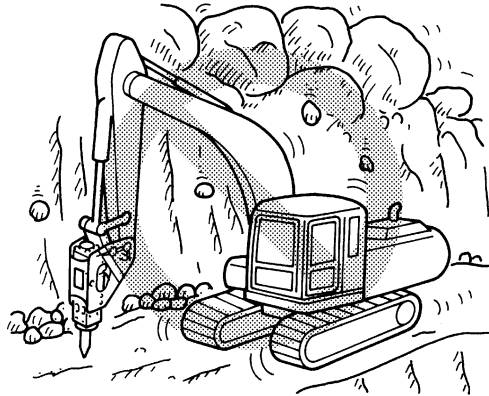

接触事故の防止！

- 狭い場所や屋内では、周囲との接触に注意してください。

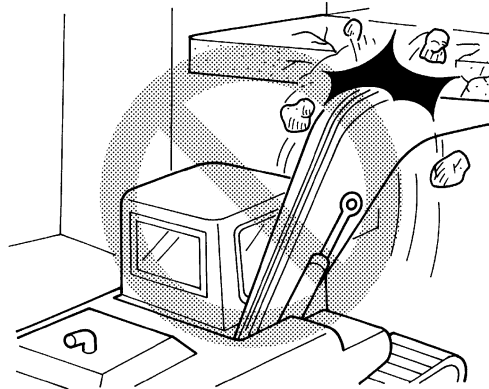

異常を感じたときは作業中止！

- 作業中に、部品の破損または異常な音の発生など異常を感じたときは作業を中止してください。
異常のまま作業をすると、さらに大きな故障や事故の原因になります。
速やかに原因を調べ、調整・整備を行い、故障を未然に防いでください。

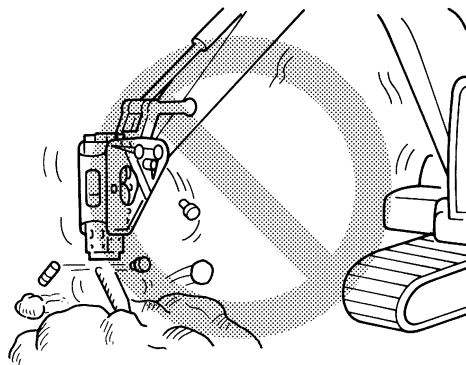

油漏れしたときはすぐにエンジン中止！

- 作業中に機械やホースから作動油の噴出などの油漏れが起きたときは、直ちに作業を中止し、エンジンを停止してください。
油漏れした箇所を点検・整備してください。

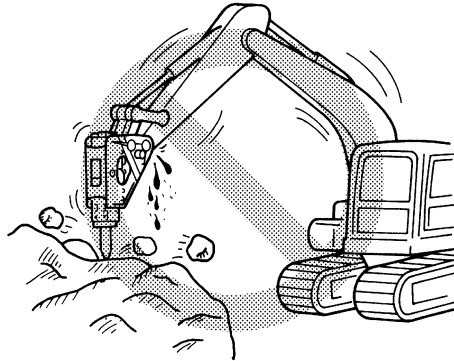

柱・梁・壁などの倒壊に注意！

油圧ブレーカで建築構造物を解体する場合、柱・梁・壁などが思わぬ方向に倒壊して、事故を起こす危険があります。

- 倒壊する方向に十分注意して、危険な方向に倒壊しないように注意してください。

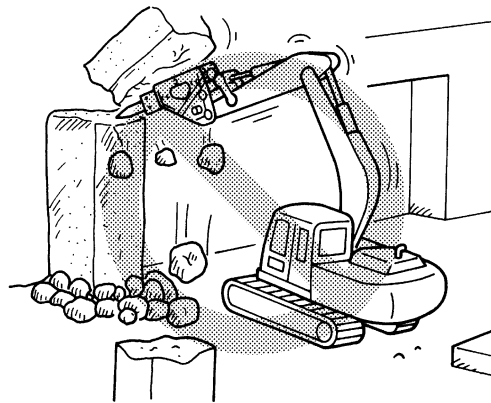

横方向旋回は注意！

- 一般に油圧ショベルは横方向の方が縦方向より安定度が低くなっていますので、転倒の恐れがあります。油圧ブレーキを取り付けた油圧ショベルはフロントに重荷重がかかっていますので、横方向の急旋回はしないでください。
- 特に傾斜地での横方向の旋回は十分注意して、ゆっくりと行ってください。

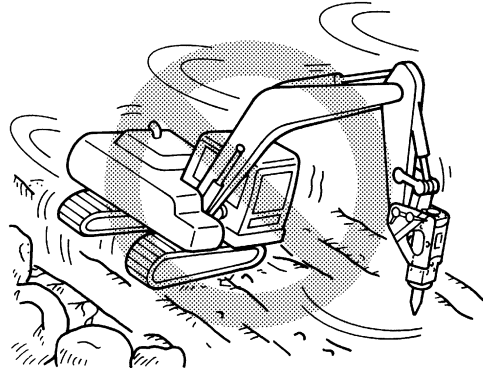

視界の悪いときは作業中止！

- 作業に支障がない程度に視界がよくなるのを待ってください。
- 強風・大雨・大雪などの悪天候のため、作業の実施について危険が予想されるときは、事業者の指示を聞いてください。(労働安全衛生規則第171条4)



作業現場や走路は平坦に！

- ガラの山や傾斜地などの不安定な場所へ乗り上げると、バランスをくずしたりスリップまたは崩壊し、油圧ショベルが転倒・転落する危険がありますので、不安定な場所へ乗り上げて作業をしないでください。
- 油圧ショベルの安全作業半径の制限と許容質量を守り、安全な作業半径内で作業をしてください。

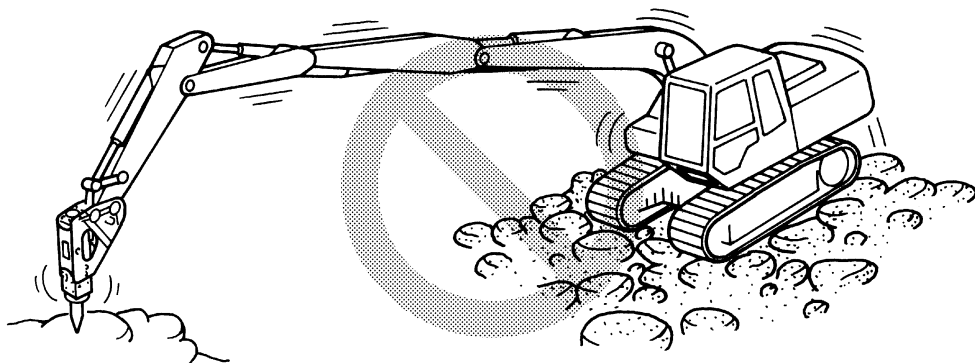

バッテリー電源接続・取外し

- 油圧ショベルのバッテリー電源の電源ケーブル取外しは必ずマイナスを先に、接続するときはプラスを先に取り付けてください。

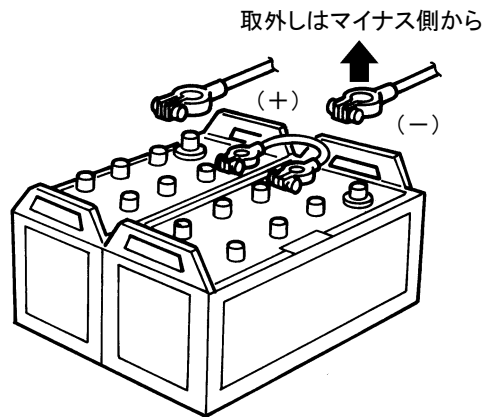

登坂・降坂時の注意！

- 登坂・降坂をするときは、事前にエンジン回転数を下げ、ブームとアームの角度を90～110° に保ち、油圧ブレーカを20～30cm上げ、つねに斜面と正対した状態で走行してください。
- 傾斜地ですべったり不安定になったときはすぐに、油圧ブレーカを地面に降ろし、走行を停止してください。

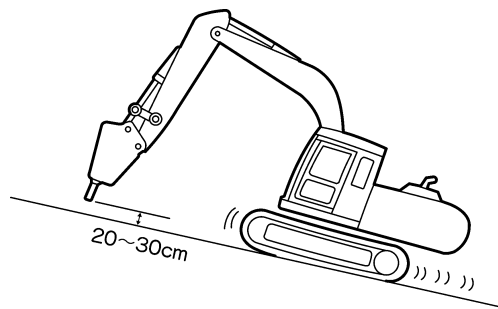

やけどに注意！

作業終了直後は各部が高温になっており、素手で直接触れるとやけどや思わぬ事故の原因となります。

- 油圧ブレーカの取付け・取外しや油圧系統の点検・整備を行うときは、各部の温度が常温になったことを確認してから始めてください。



アスベスト塵埃に注意！

アスベスト塵埃を吸込むと肺がんになる恐れがあります。

作業を行うときは、事前に破碎・解体物にアスベストが含まれているか調査する必要があります。

アスベストが含まれている構造物のブレーカ作業は、法律に従ってください。

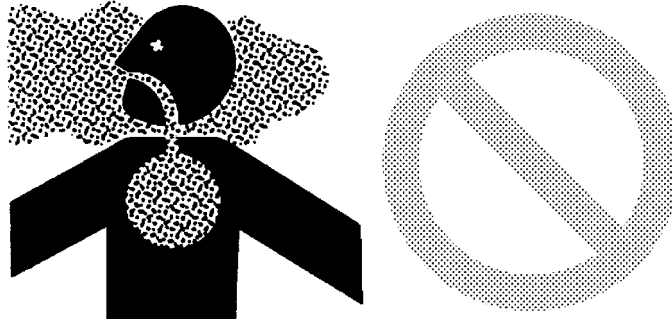
**1.4 駐・停車時の注意事項****駐・停車時の注意事項！**

- 油圧ショベルは足場のよい平坦地に止め、油圧ブレーカを地面に接地させてください。
- やむを得ず傾斜地に駐車するときは、足回りに歯止めをしてください。
- 駐・停車時や運転席を離れるときは、作業装置が動かないよう作業機操作レバーは「ロック」の位置にしてください。

★作業機操作レバーの「ロック」については、油圧ショベルの取扱説明書を参照してください。

- 運転席を離れるときは、スタータスイッチを「OFF(切)」にしてエンジンを止め、キーを抜取って他の人が無断運転するのを防止してください。

キーは決められた場所に保管してください。

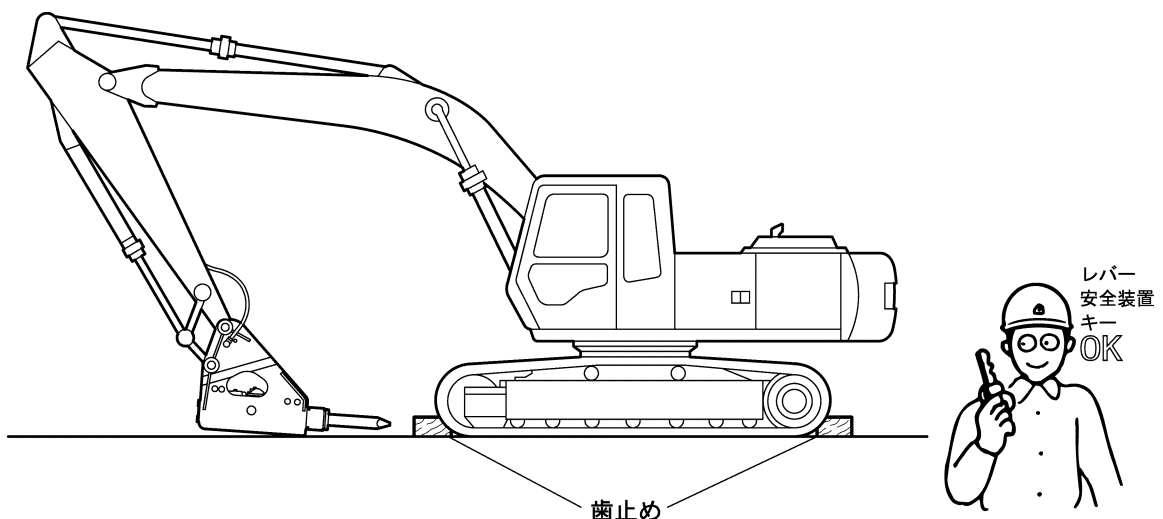

1.安全上の注意事項

路上駐車！

- 油圧ショベルを路上に駐車する場合は、他の通行車両との衝突を避けるため、夜間でもはっきりと確認ができる標識や柵を設置してください。
- 油圧ブレーカを地上に下ろして、無断運転やいたずらなどを防ぐため運転席のドアに鍵をかけてください。

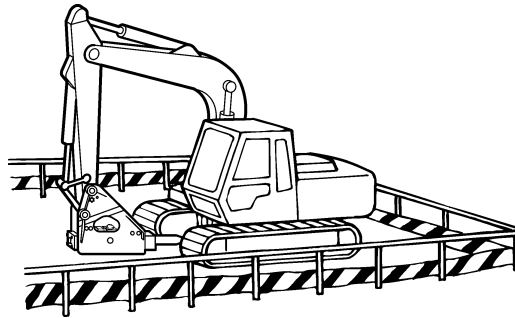

1.5 輸送時の注意事項

積荷の高さに注意！

- 一般道路輸送には積み荷の高さ制限がありますので、3.8mを超える場合は、油圧ブレーカを油圧ショベルから外して輸送してください。
- 道路輸送時は、輸送経路の高さ制限に注意して積み荷の姿勢に十分注意してください。

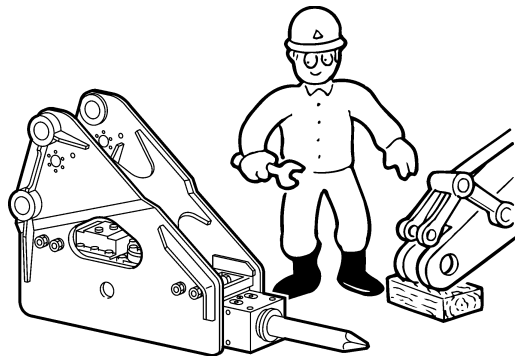

積みおろし時の注意！

- 油圧ブレーカの積みおろしをするときは、クレーンなどを使用してください。
- クレーンによる積みおろしの場合は、「クレーンの運転資格と玉掛け技能資格」が必要です。
- クレーンの転倒に注意してください。

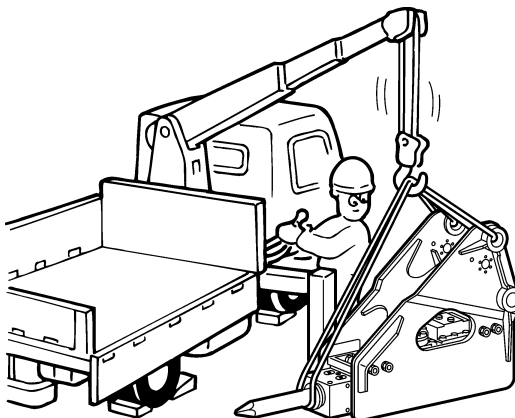

輸送中の転倒防止！

- 油圧ブレーカを輸送車に積み込んで運搬するときは、荷台上に安定した姿勢で、走行中に動いたり、倒れたりしないようにチェーン・ワイヤロープ等でしっかりと固定してください。

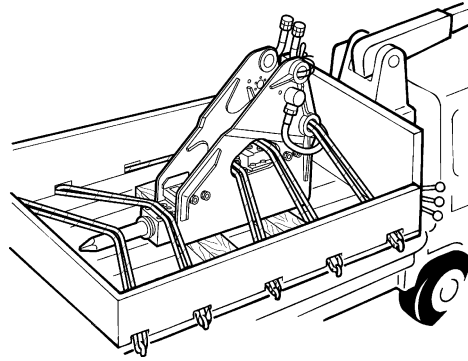

輸送時の油漏れ防止！

- 油圧ブレーカのオイルホースより油が漏れ出すと、積みおろしをするとき漏れた油で足を滑らせて転倒してけがをしたり、道路上にたれて他の車がスリップ事故の原因になる危険があります。ホースの先端部には、プラグを取付けて、油が漏れないようにしてください。

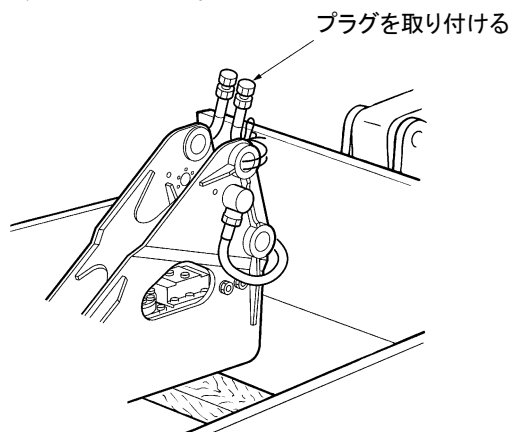

1.6 点検・整備上の注意事項

作業終了後に各部の点検！

- 作業終了後は、自主点検を行ってください。ボルトのゆるみ・油漏れ・亀裂・損傷・摩耗・オイルホースの損傷等を点検してください。
- 点検して異常があった場合は、放置せず直ちに整備・修理・交換等を行ってください。
- 異常のまま放置すると、「重大な事故」をまねきますので、販売店・指定サービス工場に連絡して、修復してください。

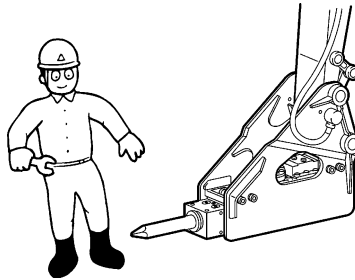

点検・整備方法！

- 誤った整備は、油圧ブレーカ等の損傷をまねくだけでなく、整備中に「人身事故」を起こす危険があります。
- 点検・整備を行う前に、取扱説明書をよく読んで整備方法を十分理解し、安全に注意して点検整備を行ってください。
- 点検・整備する前に油圧ブレーカを洗浄し、安全に作業ができるようにしてください。



保護具の着用！

- 点検整備を行うときは、保護具を着用して作業をしてください。使用しないで作業を行うと、「やけど・切り傷・転落・異物が目に飛び込む」などの危険があります。
- 整備作業を行うときは、保護具は、「保護帽・安全靴・保護眼鏡・保護手袋」など着用してください。またグラインダやハンマ作業では金属片が飛びますので必ず保護眼鏡、保護帽などの保護具を着用してください。



保護メガネの着用を！

- 圧縮空気を使用するときは必ず保護メガネをかけ、空気圧に耐える防護服を着用してください。
- ピンなどをたたいて脱着するときは、金属片や塗料片が飛散するため、保護メガネを着用してください。
- 破片が飛散すると周囲の人にも危険が及ぶため、周りに人がいないことを確認してから作業してください。

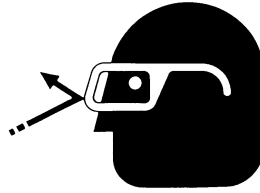
**一般的注意事項！**

- 点検・整備を行う場所には、関係者以外の第3者を立入らせてはいけません。
- 油圧ブレーカの取付け・取外しなど共同で作業を行うときは、指揮者の指示に従い、作業者との間で一定の合図を定め、よく連絡しあって作業を進めてください。
- オイルやグリース、工具などが散乱していると「転倒」「転落」など思わぬ事故の原因となります。作業を行う場所は常に整理整頓し、清潔で乾いた状態を保ってください。
- 使用する工具は常に点検し、角の落ちたスパナや縁のめくれたハンマ、欠けたドライバなどは使用しないでください。

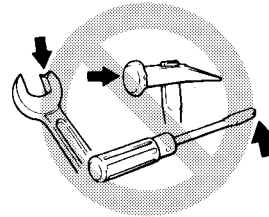
**「注意札」をかける！**

当事者以外の人が入ってエンジンが始動したり、操作レバーを動かしたりすると人身事故を引き起こします。

- 点検・整備中は運転席に「注意札」をかけ、「エンジン始動の禁止」「レバー操作の禁止」の指導をしてください。
- 必要であれば、車体の周囲にも「注意札」をかけ、誤操作がないよう徹底してください。



高圧油に注意！

- 高圧のオイルは、皮フを貫き浸入します。オイル漏れを確認するときは、直接素手で触れず厚紙や板を使い確認してください。ピンホールからのオイル漏れは目に見えないことがあります。
- 高圧のオイルに触れたときは、直ちに医師の治療を受けてください。油が皮膚に浸入したときは、数時間以内に取除かないと壊疽(えそ)にかかる恐れがあります。
- 疲労・劣化・損傷したホースは、破壊して高圧油が噴出する危険がありますので、ホースには絶対に手を触れないでください。



内圧に注意！

油圧系統には常に内圧がかかっています。

オイルホースの取外し・取付けを行うときは、エンジンを停止し、内圧を逃がしてからストップバルブを閉じてください。

★「内圧の解放」については、油圧ショベルの取扱説明書を参照してください。

作業中、作業直後は作動油は高温になっています。ホースを取り外すときは油温が下がってから行ってください。

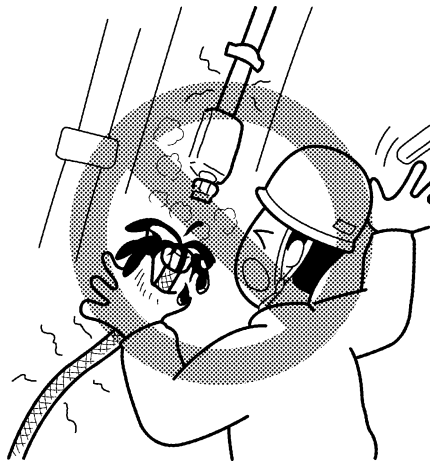

落下防止は確実に！

- 作業装置を上げたまま点検・整備を行うときは、作業装置が動いたり、不意に落下することのないように「安全支柱」や「安全ブロック」で保持してください。作業装置の保持が確実でないときは、作業装置の下での作業はしないでください。



窒素ガスの取扱注意！

- 窒素ガス以外のガスを封入すると爆発する危険があります。バックヘッド部へ封入するガスは、必ず窒素ガスを使用してください。
- バックヘッド部のガスを抜くとき、目をガスチャージ用のバルブに近づけすぎると、ガスの噴出の勢いとゴミの飛散により目を痛める危険があります。保護眼鏡をつけ、目をバルブに近づけ過ぎないように注意してください。

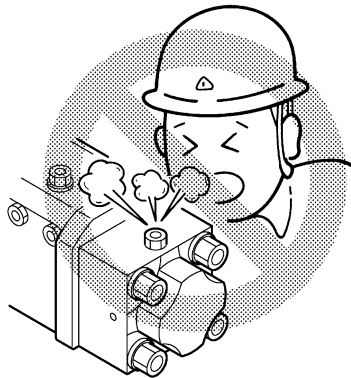

溶接補修時の注意！

溶接補修時は、電装品の破壊や溶接の熱で、塗装からガスが発生し火災の危険があります。
溶接を行う場合は、設備の整った場所で「有資格者」が行ってください。

★注 溶接するときの注意事項

- 電子制御機器の損傷・誤作動防止のために、油圧ショベルのバッテリーの端子を外してから行ってください。
- バッテリーの近くの溶接は「爆発防止」のためバッテリーを外してください。
- 溶接する部分は、塗装をはがして(ガス発生防止のため)行ってください。
- 電子部品は、油圧ショベルから外してから行ってください。(誤作動防止のため外す)
- アースを取る場合は、溶接部より「1m以内」から取るようにしてください。
(溶接部とアース部の間にシールやベアリング等が入らないようアースを取る。)
- 溶接するときは、必ず「保護具」を着用してください。
- 油圧機器類・燃料タンク・オイル配管がある近くを加熱すると、可燃性の蒸気や噴霧が発生し、「引火」する危険がありますので注意してください。
- 圧力のかかったオイル配管やオイルホースを直接加熱すると突然切れることがありますので防火用の覆いをしてください。
- 溶接するときは換気に注意してください。
- 可燃物を片付けて、「消火設備」を準備してから行ってください。



ロッドの重さに注意！

ロッドの重さは見た感じより意外に重さがあります。ロッドを交換するときは、取扱説明書に従って作業してください。

ロッドを着脱するとき指をはさんだり、腰を痛めたりしないよう注意してください。

整備後の作動確認！

- 整備完了後は、各操作レバーをゆっくりと動かし、作動の確認をしてください。
- エンジン回転数を上げて、油漏れ等がないか確認してください。
- 各操作レバーを通常に動かして、異常のないことを確認してください。
- 油圧ブレーカを規定の作動圧力で作動して油漏れ、異常音がないか確認してください。



保管上の注意！

- 油圧ブレーカの取付け・取外しや保管をするときは、油圧ブレーカが倒れないよう、安定した状態にしてください。
- 子供や第三者が立入らないように、保管場所には鍵をかけるなど関係者以外「立入禁止」の処置をとってください。



廃棄物の処分について！

- エンジンオイルや作動油などの廃液を、川や下水道に流してはいけません。
- 廃液は必ず容器に受け、直接地面に流してはいけません。
- 廃棄物の不法処理は環境破壊につながります。廃棄物は適用される法律・規則を守って処分してください。

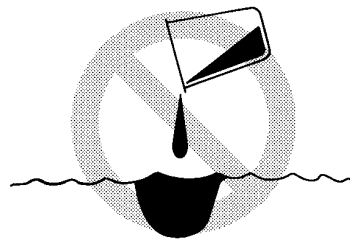

取 扱 編

警 告

本書の内容を理解してから運転・操作をしてください。
誤った方法による取扱いは非常に危険で、重傷または死亡に
いたる人身事故を引き起こします。

2.各部の名称および仕様

各部の名称

Fc90

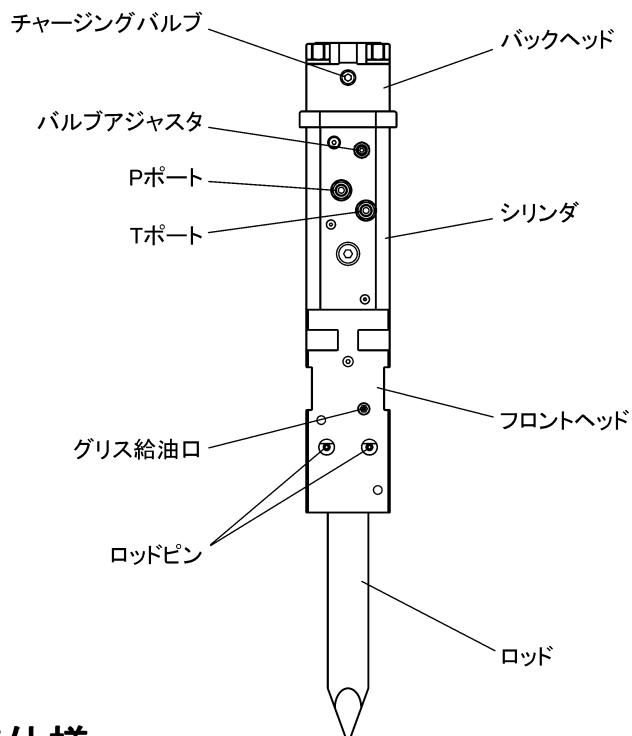

Fc120

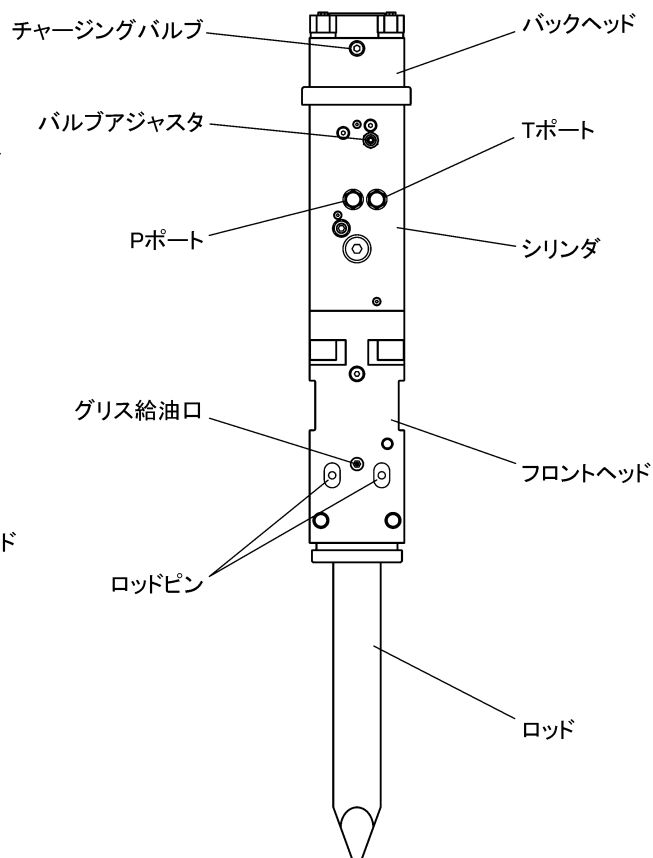

標準仕様

項目		モデル名	Fc90	Fc120
本体質量(ロッド含む)		kg	270	430
総質量	サイドブラケット	kg	450	775
	サイドプレート	kg	450	—
	S-ボックス	kg	510	830
	S-ボックス超低騒音キット付	kg	530	850
トップブラケット質量		kg	70	—
作動油圧		MPa	12~15	16~18
所用油量		L/min	45~80	70~110
打撃数		min ⁻¹	425~675	400~650
ホース径	高圧側	mm	19	19
	低圧側	mm	19	19



注意

水中作業でご使用になる場合は、水中仕様油圧ブレーカでご使用ください。

標準機をご使用の場合は、保証対象外になります。

3.各部の機能

Fc90

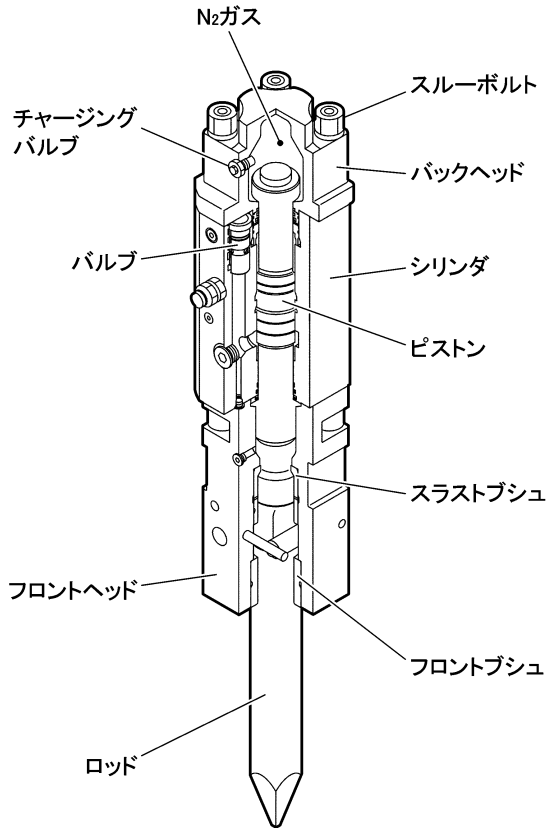

Fc120

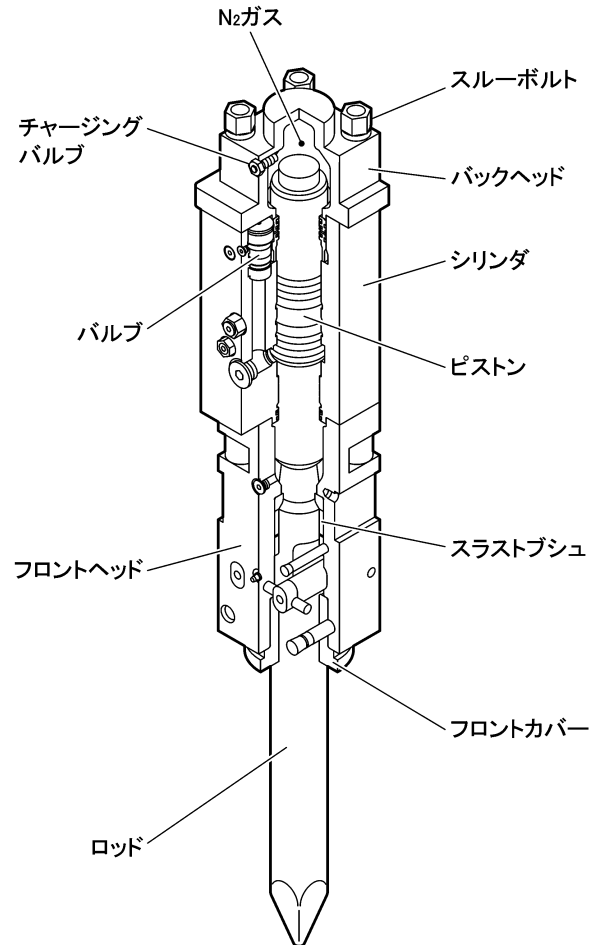

スルーボルト

このスルーボルト4本により、ブレーカ本体のフロントヘッド・シリンダ・バックヘッドを固定しています。

シリンダ

内部には、ピストンを往復運動させるための油圧回路およびストローク調整回路(Fc120のみ)などが構成されており、ブレーカ本体の心臓部です。

ピストン

ピストンが持つ運動エネルギーをピストンがロッドを打撃することにより打撃エネルギーに変換し、岩石を破碎します。

フロントヘッド

内部にロッドからの衝撃を受けるためのスラストリングとロッドを支持するスラストブシュが組込まれています。

ロッド

フラットロッド、モイルポイント、ウェッジポイント、ボールポイントロッドなどが用意されており、用途に適したロッドを使用してください。

(4.4 ロッドの種類と主たる使用用途参照)

バルブアジャスタ

ブレーカの油量を調整するバルブです。

Fc90

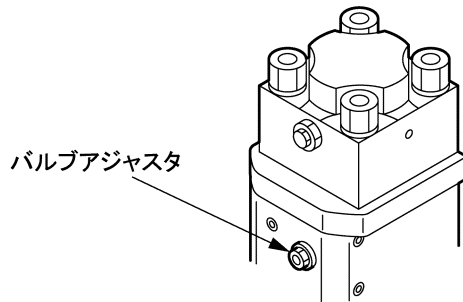

Fc120

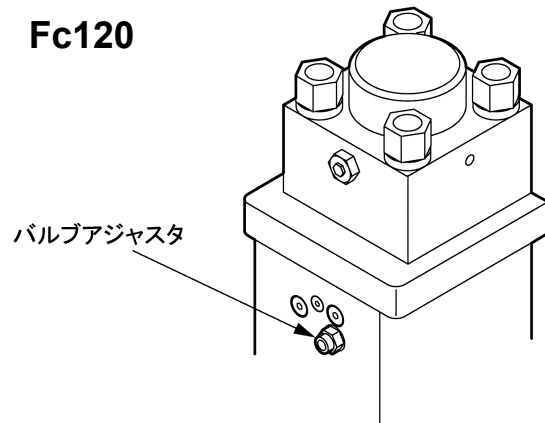

- 実際に調整が必要となる場合は、適合範囲外の油圧ショベル(油量・圧力が仕様値未満の場合)にブレーカを装着する時のみですので、むやみに調整は行わないでください。

(16. バルブアジャスタの調整方法参照)

※バルブアジャスタをいっぱい締め込んだ状態の時に、シリンダの「—」マークに合わせてバルブアジャスタに全閉時の打刻をしています。(0点合わせマークです)

バルブアジャスタは、反時計方向に開くと打撃数および消費油量ともに増加し、閉じると減少する機構です。

ストロークアジャスタ

ピストンのストロークを変化させることにより、打撃数を任意に調整するバルブです。

Fc120

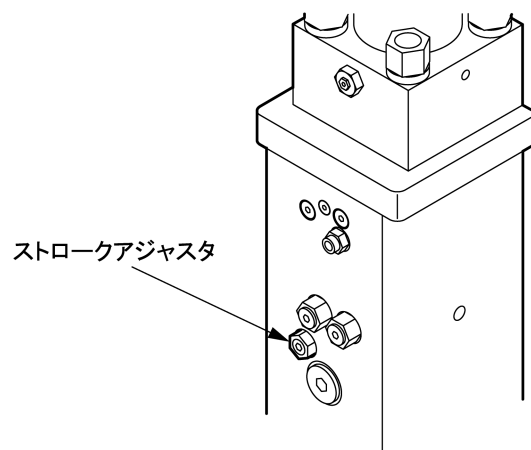

- 工場出荷時は、ロングストロークでセットしてあります。
- 小割破砕などで打撃数を多くしたい場合は、全閉位置より2回転戻すことで約1.5倍の打撃数になります。

グリース給油ポート

- フロントヘッド部のグリースニップルにより、ロッド、スラストブッシュ部に給脂を行います。

グリースアップは、ロッドを地面に接地させ、ロッドをピストンに押付けた状態で行ってください。

Fc90

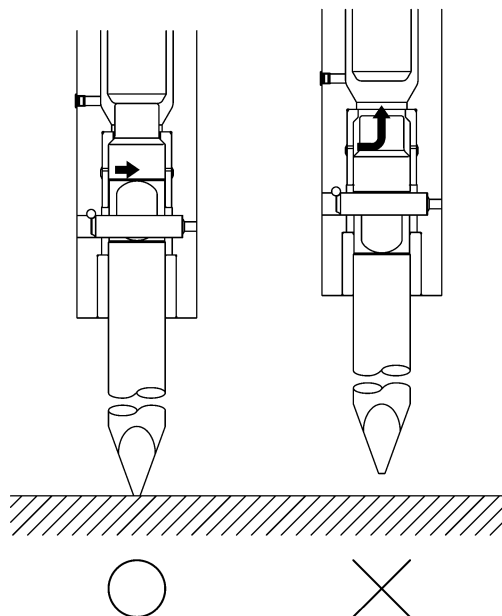

Fc120

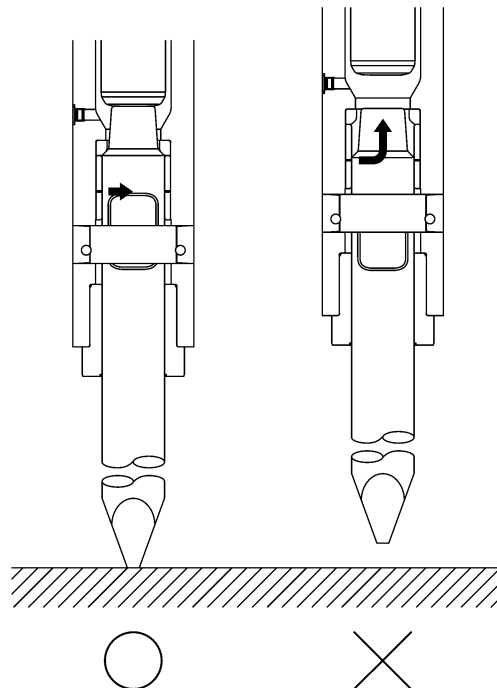

上記姿勢×印のような不適切なグリースアップの場合、下記の不具合が発生します。

- 汚れたグリースがピストン打撃室側に入って、油圧ブレーカ本体内部へ混入する恐れがあります。
- グリースがフロント部全体に廻らないため、フロント内蔵部品の早期摩耗およびロッド・フロントブッシュ (Fc90)・フロントカバー (Fc120)・スラストブッシュ等のカジリが発生し破損の原因となります。

★ 注

フロントブッシュ (Fc90)・フロントカバー (Fc120)・スラストブッシュが摩耗するとロッドとのクリアランスが大きくなり、ピストン・ロッドの斜あたりによるロッドの破損・ピストンのカジリ・油漏れを促進するため、フロントブッシュ (Fc90)・フロントカバー (Fc120)・スラストブッシュへの給脂は正しく・適正に行うことが必要です。

チャージングバルブ(窒素ガス)

Fc90

チャージングバルブ

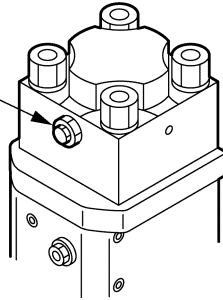

Fc120

チャージングバルブ

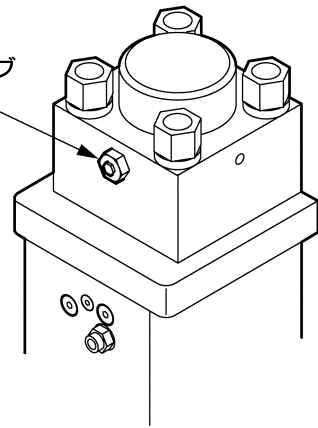

バックヘッドへの窒素ガス封入およびガス封入圧力点検用のバルブです。

窒素ガスは、バックヘッド内に密封されており、ピストン後退時にエネルギーを蓄積します。

- ガス封入圧力が低下すると、ブレーカの作業能力が低下したり脈動が発生したりしますので、指定サービス工場にガス封入圧力点検をご依頼ください。

(P3-17 バックヘッドの窒素ガス点検および封入方法参照)

4.外形寸法

4.1 油圧ブレーカ本体外形寸法

Fc90

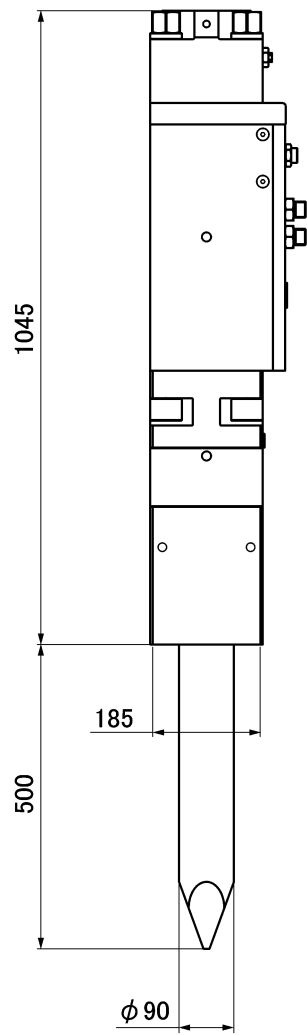

Fc120

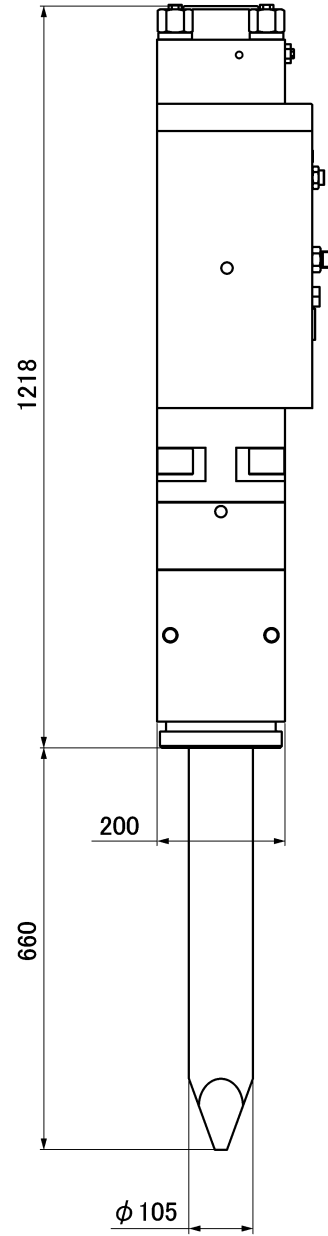

4.2 サイドブラケット外形寸法

Fc90

● 902200-810010

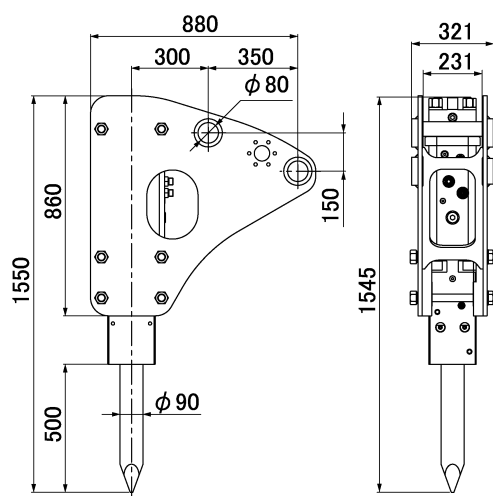

ピン間距離:381mm

Fc120

● 902201-810010

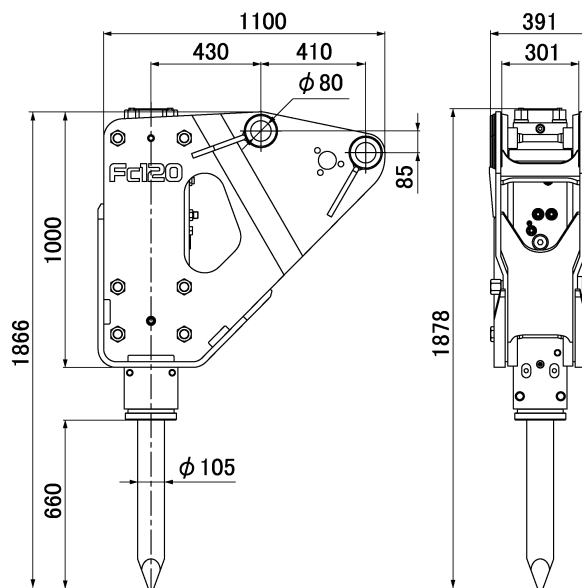

ピン間距離:419mm

4.3 サイドプレート外形寸法

Fc90

● 902200-800010

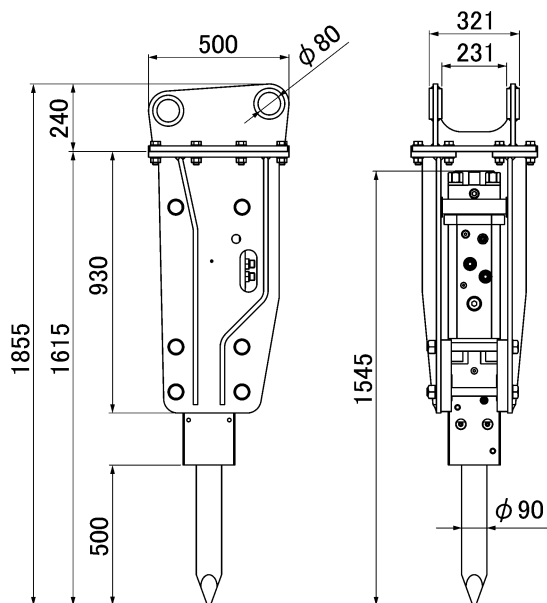

ピン間距離:361mm

4.外形寸法

4.4 S-ボックス外形寸法

Fc90

● 902200-830010

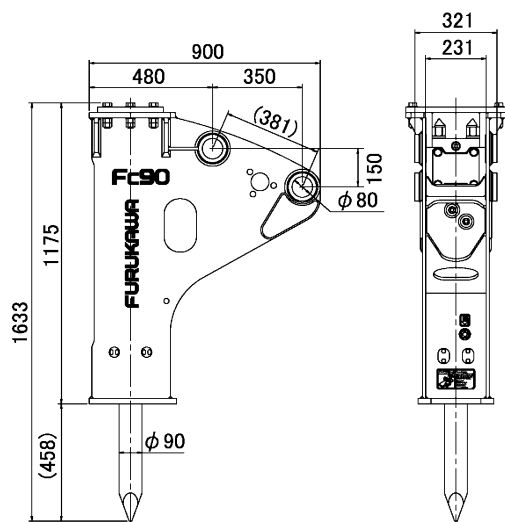

ピン間距離: 381mm

Fc120

● 902201-830010

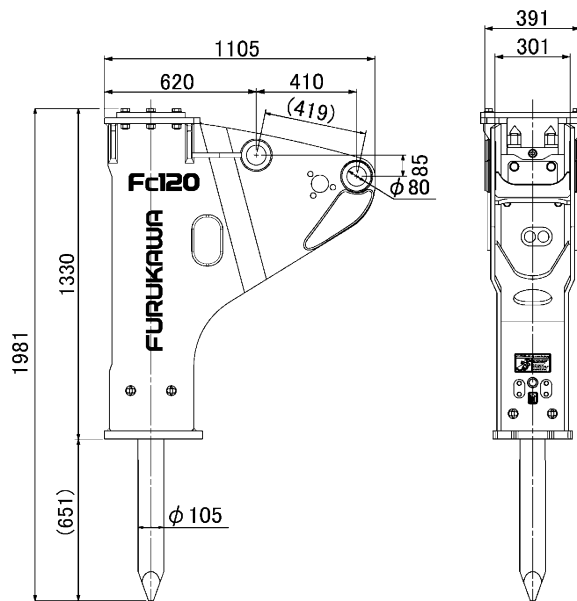

ピン間距離: 419mm

4.5 S-ボックス超低騒音キット付外形寸法

Fc90

● 902200-830030

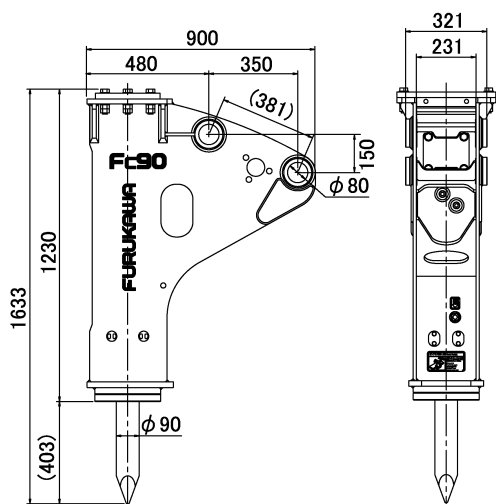

ピン間距離: 381mm



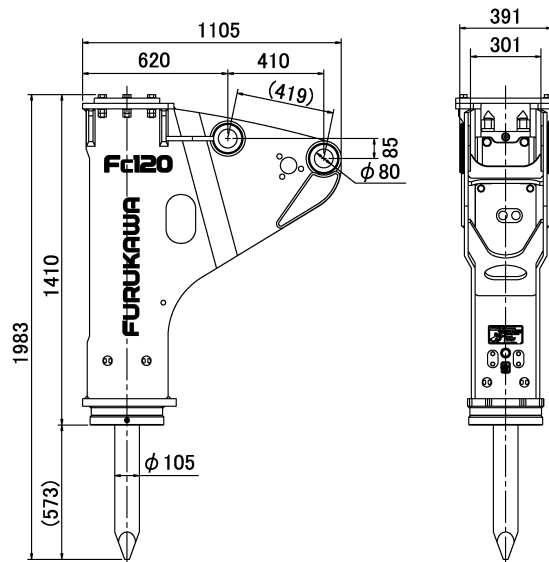

Fc120

● 902201-830030



ピン間距離: 419mm

4.6 ロッドの種類と主たる使用用途

ロッドの種類	形 状	主たる用途別
フラットロッド		鉱山における二次破碎、玉石破碎、コンクリートの破碎、スラグの破碎等
モイルポイント		超硬岩、硬石、鉄筋コンクリートの破碎、岩盤掘削等、多目的
ウェッジポイント		コンクリートの破碎、岩盤掘削、法面作業、溝掘り等
芯入りロッド (ボールポイントロッド)		金属鉱石の破碎、珪岩等の摩耗性の高い対象物の破碎等

- 古河のロッドには、モイルポイント、ウェッジポイント、フラットロッド、超硬合金芯入りロッド等の種類があります。
- 一般的にはモイルポイントが多く使用されていますが、作業内容、対象物の性質等によりロッドを選択する必要があります。

★ 注

純正部品以外のロッドを使用した場合は、プレーカの部品も品質保証いたしません。

ロッドの寸法

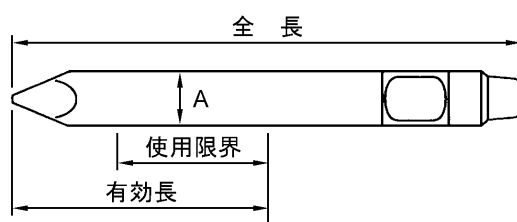

項 目	機 種	Fc90	Fc120
	ロッド径 (mm)		90
全 長 (mm)		840	1090
有効長 (mm)		500	660
使用限界(有効長) (mm)		350	360
質量 (kg)		35.5	68

4.7 オイルホースのプラグおよびキャップ

油圧ブレーカを油圧ショベルから取外す際は、配管およびオイルホースにゴミが入らないようにユニオンキャップおよびオイルホースプラグを取付けてください。

★ 注

オイルホースプラグおよびユニオンキャップを取付け、または、取外しの際は塵の入らないようオイルホースプラグおよびユニオンキャップを十分清掃してください。清掃を怠ると塵の浸入によって作動油が汚染され、ブレーカおよび油圧ショベルの故障の原因となります。

オイルホースプラグ

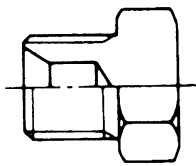

オイルホースプラグは油圧ブレーカに取付けたホースを塞ぐもので、油圧ショベルから油圧ブレーカを外して保管中に油の漏洩を防ぎ、泥や塵が入らないようにします。

機 種	部 品 番 号	部 品 名
Fc90	084899-06000	オイルホースプラグ
Fc120		

ユニオンキャップ

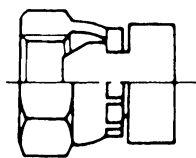

ユニオンキャップは油圧ショベルに取付けた配管金具を塞ぐもので、油の漏洩と異物の浸入を防ぎます。

機 種	部 品 番 号	部 品 名
Fc90	084898-06000	ユニオンキャップ
Fc120		

★ 注

外したユニオンキャップおよびホースプラグは工具箱へ保管してください。

5.油圧ブレーカの取付け・取外し

5.1 油圧ブレーカの取付け

警告

油圧ブレーカの取付け、取外しは、油圧ショベルのオペレータと二人作業ですので、作業の合図を決めて行ってください。

ブラケットやピンなどの質量物を取扱うときは、必ずクレーンを使用してください。

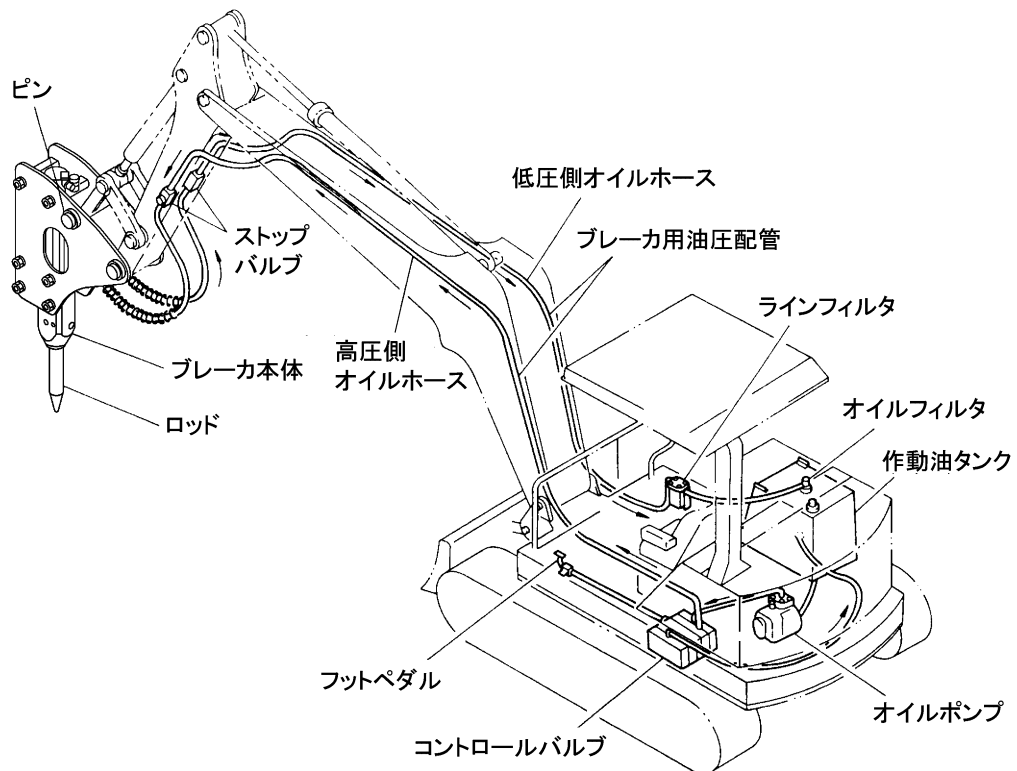

1. 油圧ブレーカを枕木の上にセットします。(ホースおよびブッシュは油圧ブレーカに取付けておきます。)

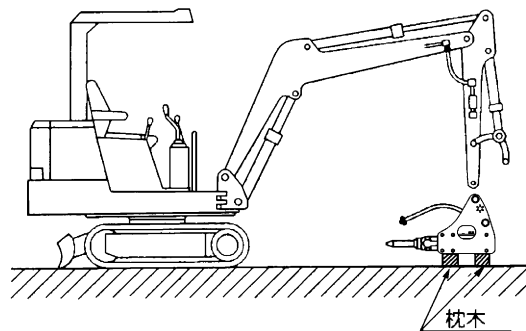

ブレーカ取付け、取外し時の姿勢

5.油圧ブレーカを取付け・取外し

- 油圧ショベルの操作レバーをゆっくりと動かし、アーム先端のピン穴をブレーカのブラケットのピン穴に合わせます。

注意

取付ピンの位置合わせの時、ピン穴に手や指を入れないこと。

アームや油圧ブレーカが動いて手や指を切断することがあります。

- 取付ピン(1)の組付け方向は、運転席側から見て、抜け止め用ボルト(2)が見える方向に取付ピン(1)を右側から挿入して組付けます。
- 取付ピン(1)をピン穴に挿入し、ストップリング(3)を組込み、抜け止め用ボルト(2)を取付けます。
- 抜け止め用ボルトのロックは、ダブルナット(4)・(5)で締付けます。

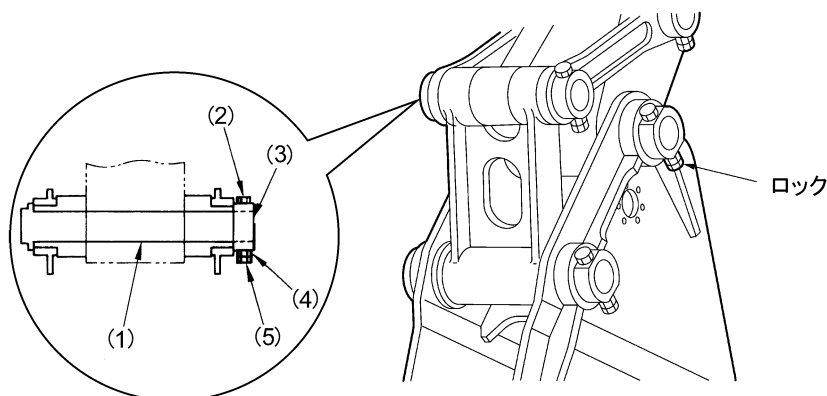

警告

取付ピンの抜け止め用ボルトを確実に締め付けること。

作業中ピン抜け止め用ボルトが外れると、取付ピンが抜け落ち、油圧ブレーカが油圧ショベルより外れて、人身事故を起こす危険があります。

★ 注

抜け止めボルトのロックはダブルナットで行います。破碎作業中は油圧ショベルの運転席からロックナットのゆるみを目視確認してください。

- 油圧ショベルのエンジンを停止し、作動油タンク内圧を抜き、作業機操作レバーが動かないよう「ロック」します。
(作動油タンクの圧抜き、作業機操作レバーの「ロック」については、油圧ショベルの取扱説明書を参照してください。)

7. アーム先端部に取付けてある左右のストップバルブが“全閉位置”の位置になっていることを確認します。

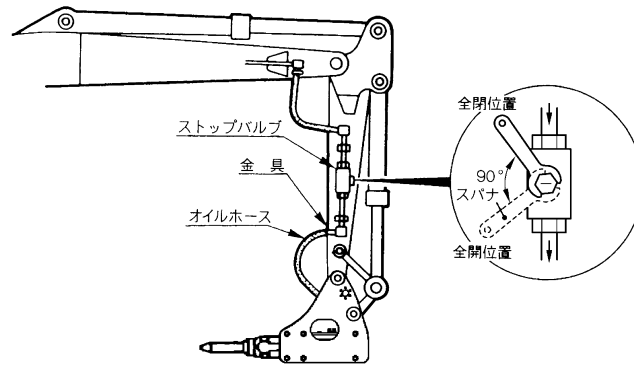

8. アーム先端部に取付けた油圧ブレーカ配管のユニオンキャップおよびオイルホースプラグを取外し、オイルホースを接続します。

★ 注

オイルホースの取付け、取外しを行う場合は、必ず排油を受ける容器を用意し、こぼれた油はよくふき取ってください。

オイルホースを接続する際、内部にゴミが入らないように十分注意してください。

- オイルホース内に、土や塵が入ると、作動油が汚染され、油圧ブレーカおよび油圧ショベルの故障の原因になります。

9. 油圧ショベルのエンジンをかけて、ブームを上げてバケットシリンダを操作して、油圧ブレーカの接続ホースのねじれなどを修正します。

10. 油圧ブレーカを接地させて、油圧ブレーカ配管の高・低圧側のストップバルブを全閉位置にして、油圧回路を接続します。

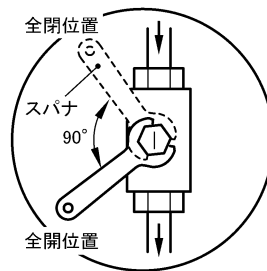

⚠ 注意

配管内の油圧により、ロッドが飛び出すことがありますので、ロッドには近寄らないでください。

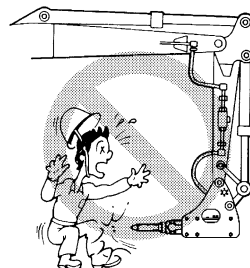

5.2 油圧ブレーカを取外し

警告

取付ピンは質量物ですので、取扱いにはクレーンを使用してください。

芯出しを行うときや、取付ピンを挿入するときはピン穴に手を入れたり、のぞき込んではいけません。

取付ピンなどをたたいて脱着するときは、金属片や塗料片が飛散するため、保護メガネを着用してください。

注意

オイルホースの取付け・取外しを行うときは必ず排油を受ける容器を用意し、こぼれた油はよくふき取ってください。

1. 油圧ブレーカが上になるようにして、平坦な場所に枕木を敷いて、安定した状態で油圧ブレーカを乗せます。

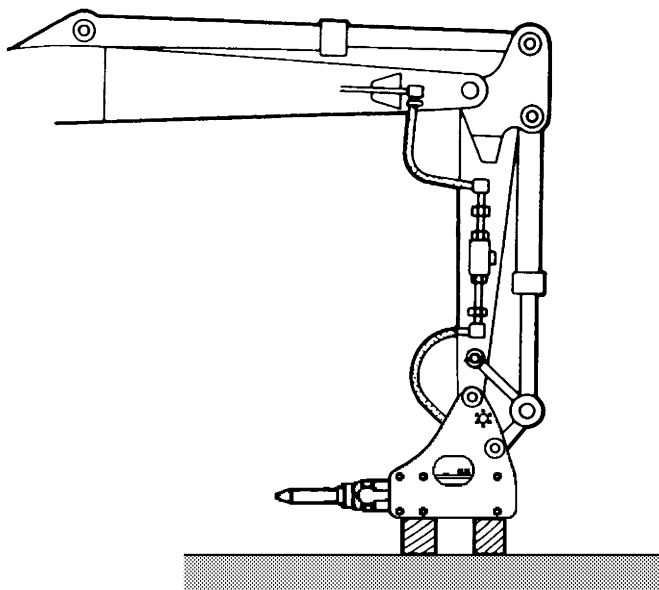

2. 油圧ショベルのエンジンを停止し、作動油タンク内圧を抜き、作業機操作レバーが、動かないよう「ロック」します。
(作動油タンクの圧抜き、作業機操作レバーの「ロック」については、油圧ショベルの取扱説明書を参照してください。)

3. 左右のストップバルブ(1)を全閉位置にした後、アーム側のオイルホース金具をゆるめ、オイルホースを取外します。

★油圧配管内に残圧がある恐れがありますので、オイルホースをゆるめるときは、残圧を逃がすように金具をゆるめます。

4. オイルホース、油圧配管に土や塵が入らないように注意し、オイルホースプラグ(2)、ユニオンキャップ(3)を確実に締めます。

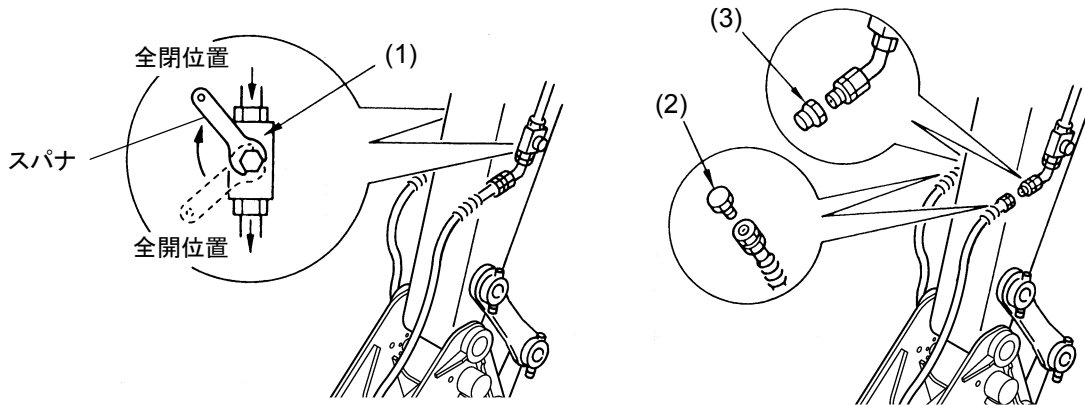

5. スパナで、リンク側のナット(4)・(5)のロックを外し、抜止めボルト(6)、ストップリング(7)を取外します。

6. 取付ピン(8)にナイロンスリングを巻付け、クレーンで支えて抜取ります。

★ピンが抜取れないときは、エンジンを始動しアームを微操作して芯を出します。

7. 同様にアーム側のナットのロックを取外し、抜止めボルト、ストップリングを取外した後、ピンを抜取ります。

8. 取付ピン(8)、ブッシュ(9)に過度の摩耗や損傷・変形・亀裂はないか、アーム(10)、リンク(11)に不具合はないか点検します。

★アーム(10)、リンク(11)に不具合があったときは、必ず補修、交換してください。

9. エンジンを始動し、作業機操作レバーをゆっくりと作動させ、油圧配管より油漏れはないか点検します。

10. 取外した取付ピン、ブッシュ類は油圧ブレーカ本体に組付けて置いてください。

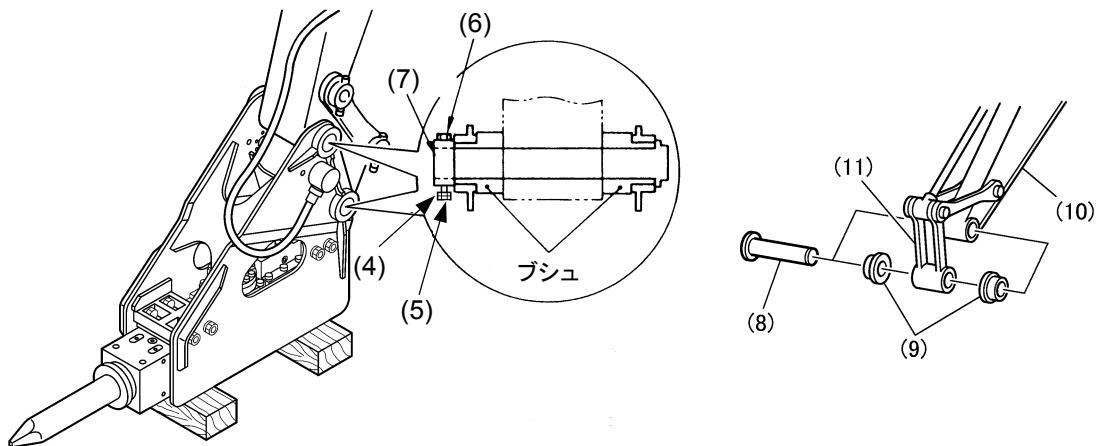

6. 運転要領(破砕作業)

注意

ブレーカを装着した建設機械(油圧ショベルなど)の運転操作は、「車両系建設機械(解体用)と車両系建設機械(整地・運搬・積込み用および掘削用)の両方の運転技能講習を受講し、修了証を取得された方」が運転できます。

技能講習で使用した運転教本および油圧ショベルの取扱説明書に従って、油圧ショベルの運転操作を行ってください。

6.1 安全運転の注意事項

6.1.1 作業前の注意事項

注意

エンジン始動前に油圧ショベルの周辺の安全を確認してください。

作業の前に、始業点検

機械を安全に使用し、故障などを未然に防ぐために、エンジン始動前には必ず始業点検を行ってください。

機械のウォーミングアップ

- エンジン始動後は、すぐに車両の運転に移らず、暖機運転をしてください。
特に冬季または寒冷地では、油圧作動油も十分暖めてください。
- 油圧ブレーカを動かすときは、エンジンをアイドル状態にして、軽負荷で運転させてください。最初から急加速させると、ピストンとシリンダの油膜が切れて焼付きを起こすことがあります。

運転席まわりの清掃

- 誤操作や誤作動の原因となりますので、運転席まわりは常にきれいにしてください。
- 予備部品や工具は工具箱に格納してください。

運転席まわりの調整

- 飛散する石の破片やコンクリート片から身を守るため、車両のフロントウインドや防護ネットは必ず降ろしてください。
- シートの位置は、シートの背当てに背中を密着させて座った状態で、各操作レバーやペダルが操作できるよう、調整してください。

安全の確保

- 作業を開始する前には、作業場の地形や地質状況を調べ、地盤割れや構造物の倒壊に十分注意してください。
- 歩行者や一般車両の安全のために、誘導者の配置や囲いなど、安全を確保する措置をとってください。

6.1.2 走行・停止時の注意

走行時の注意

- 前方視界の確保、走行安定性を得るために、ブレーカを水平にして地上から30～40cm上げた状態で、平坦な地盤を選んで走行してください。
- 水中を走行するときは、車両の許容水深を守り、ブレーカ本体が水中に没しないよう、十分注意してください。

坂道での注意

- 車両の登坂能力および安定度を越えて、走行しないでください。
- 坂道や斜面を降坂するときは、エンジン回転を下げ、ブームとアームの角度を90～110°に保ち、ブレーカを30～40cm上げた状態で斜面に直角走行してください。

停止時の注意

- 車両を停止するときは、しっかりした足場を選び、ブレーカを垂直にしてロッドの先端を接地してください。
- 運転席を離れるときは、ブーム・アームが動かないよう、操作レバーを「安全ロック」でロックし、エンジンを停止してください。

6.2 破碎操作

一般的なコンクリート破碎作業におけるブレーカ操作手順を示します。

1. 油圧ショベルを破碎するコンクリートの正面に移動します。



注意

油圧ショベルは出来るだけ安定した、堅固な路盤に移動してください。

2. 油圧ショベルのブーム、アーム、バケットシリンダを操作して、コンクリートの破碎面に垂直にブレーカをセットし、ブレーカをコンクリートに押付けて推力をかけます。



注意

推力をかけすぎると、破碎したとき、油圧ショベルのバランスが崩れ危険です。

あまり強い推力をかけ、油圧ショベルの前方が20cm以上持上がった状態で打撃すると、岩石が破碎されると同時に前方へ急激に倒れ、ブレーカ本体、あるいはブラケット先端部が岩石に激突して、破損原因となり油圧ショベル本体にも悪影響を与え故障や破損の原因となります。

3. ブレーカ用ペダルを踏込み、ブレーカを作動させます。



注意

打撃中に推力が低下した場合は、ブレーカ本体、ブラケット、油圧ショベルのアーム、ブームなどに衝撃を与え、故障の原因となりますので、ブームを操作して推力を加えてください。

4. コンクリートを破碎できたら、すぐにペダルを元に戻しブレーカが空打しないようにします。以上を繰り返して破碎作業を行ってください。

6.3 適正推力

ブレードの破砕力を有効に利用するためには、履帯前部が10～20cm持上った状態で、ブレードに推力を与えなければなりません。推力が不十分な場合は、ブレード本体、ブラケット、油圧ショベルのアーム、ブームなどに衝撃を与え、故障の原因となります。

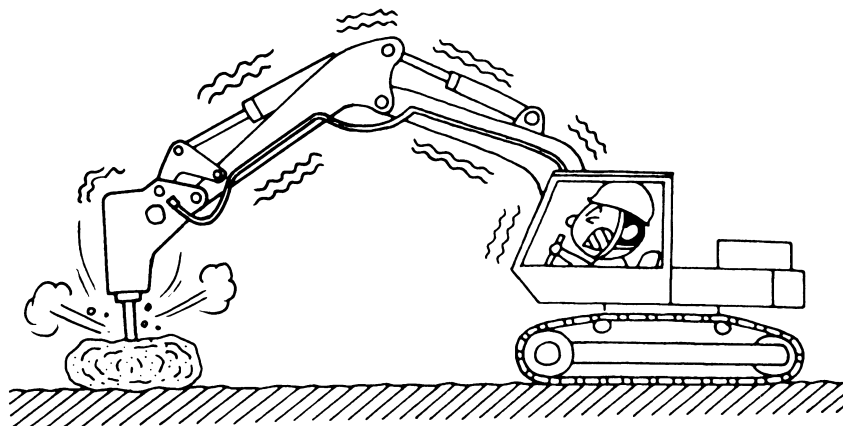

しかし、あまり強い推力をかけ、油圧ショベルの前方が20cm以上持上がった状態で打撃すると、岩石が破砕されると同時に前方へ急激に倒れ、ブレード本体、あるいはブラケット先端部が岩石に激突して、破損原因となり油圧ショベル本体にも悪影響を与え故障や破損の原因となります。

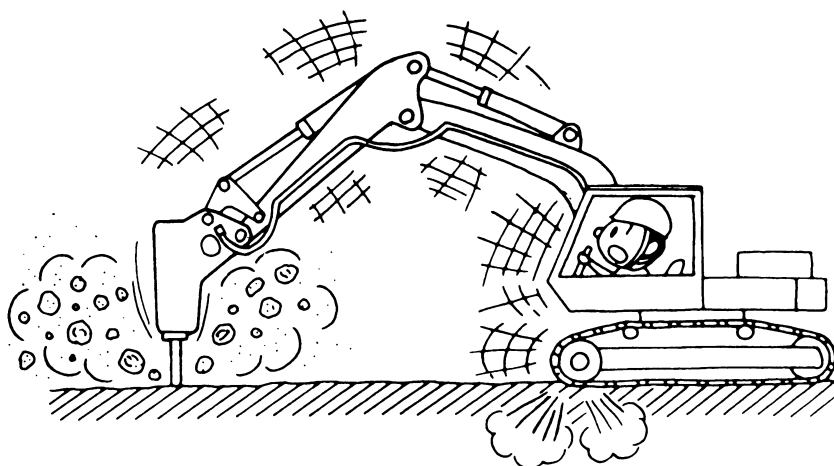

また、油圧ショベルの前方を20cm以上持上げた状態で打撃すると、打撃中の振動が履帯部にも伝播するので、履帯の保護のためにも、このような打撃のしかたは避けてください。また、打撃中は常に推力がかかるように注意し、空打ち状態にならないよう操作してください。

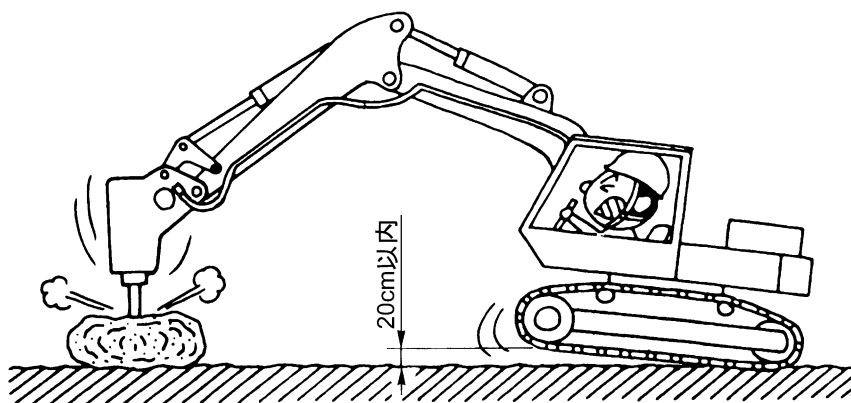

6.4 推力の方向

推力の方向は、ロッドの軸方向と一致するように推力をかけてください。また、ロッドを岩石に当てるときは、できるだけ打撃面に垂直に当ててください。斜めに当てると、打撃中すべて、ロッドとフロントブッシュがかじったり、ロッドを折損させる原因となりますから、特に注意してください。

破碎作業を行うときは、十分安定して打撃できる面を選んで、ロッドをしっかりと安定させて打撃してください。

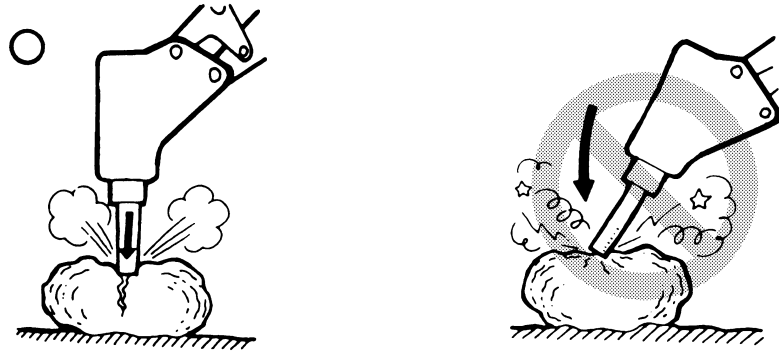

6.5 運転操作にあたっての注意

操作レバー・ペダル・スイッチなどの確認

油圧ショベルは、メーカーや機種によって操作レバー、ペダル、スイッチなどの操作が異なる場合がありますので操作に十分注意してください。

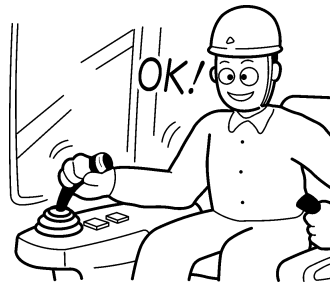

足まわりの走行方向の確認

走行する場合は足まわりの方向と運転席の向きを確認してから走行操作をしてください。

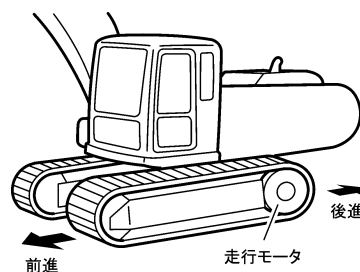

警告

誤ったレバー操作は重大な人身事故を起こす危険があります。レバー操作に十分注意してください。

操作中次の点に注意してください。

ホースが異常に振れたら作業中止。

ブレーカ高圧側・低圧側の両サイドのホースが異常に振れていないか見てチェックしてください。

異常に振れているときは当社指定サービス工場に点検を依頼してください。

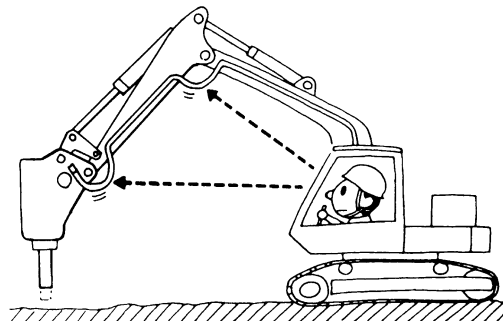

破碎したらすぐ停止(空打ちは極力避ける。)

岩石が破碎したら、すみやかに打撃を停止してください。空打ちを続けると油圧ショベルへも悪い影響をおよぼします。

ブレーカに適正な推力を与えないとき、あるいはロッドをこじって打撃すると空打ち状態になりますので注意してください。(空打ち状態の場合、打撃音が通常に比べて金属製の音に変化します。)

岩石などの移動はしない。

図のように油圧ショベルのブーム、アームなどの油圧を利用して、ロッド先端あるいはブラケット側面で岩石などを転がしたり、倒したりすることは、ブレーカの取付けボルト類の折損、ブラケットの損傷、ロッドの折損およびかじり、アーム・ブームの損傷の原因となりますから、絶対に行わないでください。

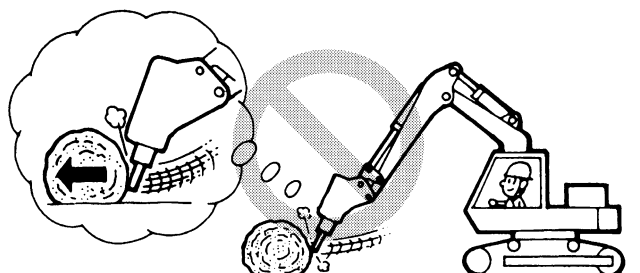

⚠ 警告

岩石などにブレーカを当てたまま走行するようなことは絶対しないでください。

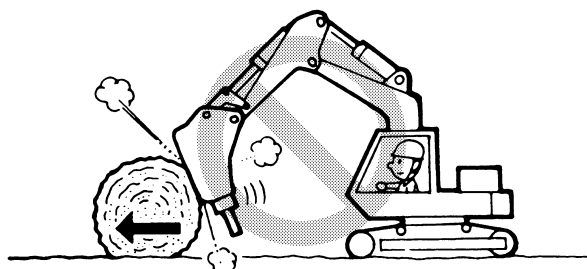

ロッドのこじり作業はしない。

図のように、ロッドをこじって岩石などを破碎すると、ロッドの折損やブラケットおよび油圧ショベルのフレームなどの破損原因となります。

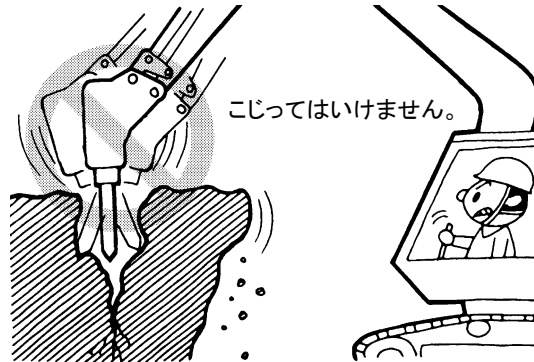

1分以上の連続打撃はしない。

同じ箇所を1分間打撃しても割れないときは打撃を停止してロッドを当てる位置を変えてください。同じ箇所を長時間打撃すると、ロッドの異常摩耗の原因となります。

固い大塊などは端から破碎する。

大きくて、固い岩石などは石目や割れやすい端から順に打撃して破碎すれば、能率よく破碎作業が行えます。

★ 注

1分間打撃しても割れないときは、ロッドを当てる位置を変えてください。

端から順に破碎してください。

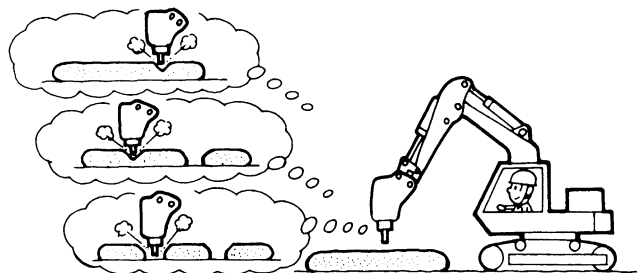

ブレーカの破碎作業は適正なエンジン回転数で行う。

破碎作業は指定エンジン回転数またはモード切換を備えている油圧ショベルでは、ブレーカモードに設定してください。必要以上にエンジン回転数を上げても打撃力は変わりません。油温上昇を招きオーバーヒートの原因となりますので注意してください。

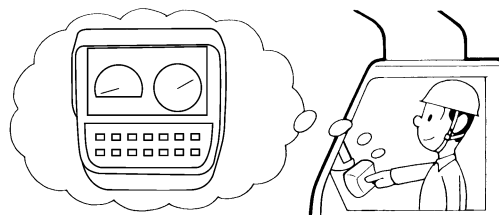

水や泥の中での破碎作業はしない。

ロッド以外の部分を水や泥の中につけて破碎作業はしないでください。作動油の中に水や泥が混入して、ブレーカ本体はもちろん油圧ショベル本体の早期故障の原因となります。

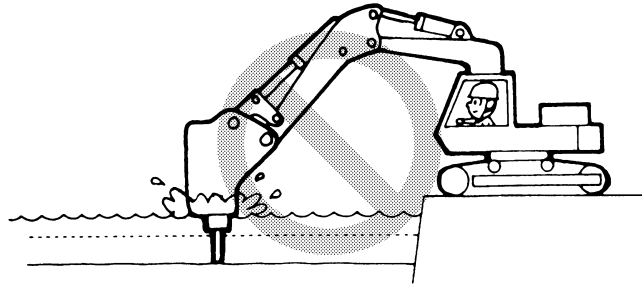

ブレーカを落下させて岩石などを割らない。

ブレーカや油圧ショベルに過大な力がかかり、ブレーカ、油圧ショベルの各部が損傷する原因となります。

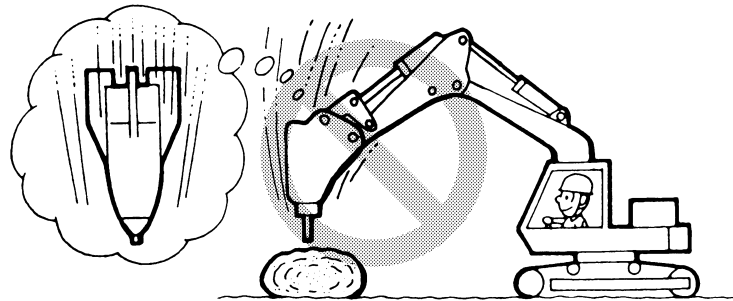

油圧ショベルシリンダのストロークエンドで、破碎作業はしない。

油圧ショベルの各油圧シリンダのストロークエンド(シリンダをいっぱいにはしたり、いっぱいには縮めた状態)で打撃作業をすると、油圧ショベルシリンダの損傷、油圧ショベル各部の損傷の原因となります。

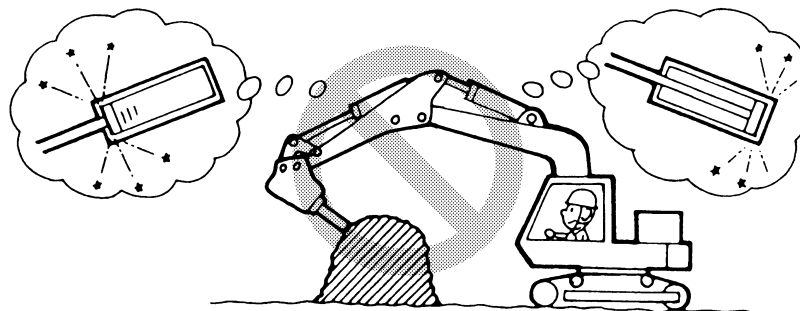

ロッドの遊びがあることを、作業中も目視確認をします。

ブレーカを持上げたときロッドの遊び*)があることを、いつも見てチェックしてください。遊びがなくなったら指定サービス工場に点検・整備をご依頼してください。

*)ロッドの遊び

Fc90…………約45mm

Fc120…………約50mm

※ロッドが正常であるかロッドの遊び寸法を目安にしてください。

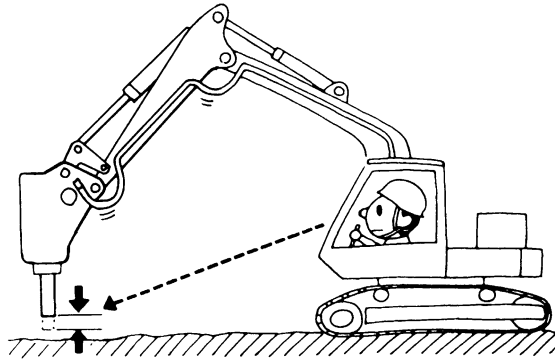

6.6 作業中断時および作業終了後

作業中断時および作業終了後は平坦な場所に油圧ショベルを移動して、ブレーカ本体に付着した泥を取除き、油圧ブレーカを垂直に降ろして接地させてください。

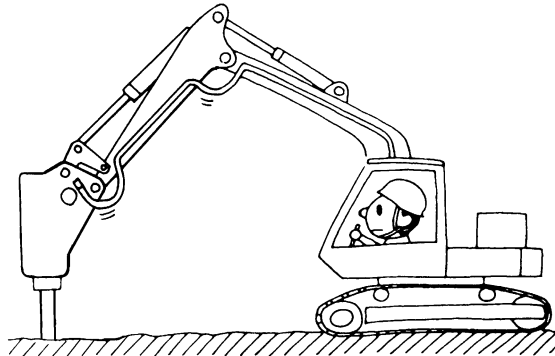

注意

打撃終了直後のロッドは加熱されていますので、触れないでください。

- 配管の油漏れや、ロッドの損傷がないかチェックしてください。
- ブレーカを川などで使用したときは、作動油が白濁していないか確認してください。また、ブレーカ内部の錆防止のためフロント内部を洗浄し、グリースを給脂してください。

7.長期保管

注意

以下の作業を怠ると、本体内部に錆が発生し、故障の原因となります。

長期間(3週間以上)使用しない場合は油圧ブレーカの外部を清掃し、次の作業を行ってください。

- 外観上、各部に異常がないか点検する。
- ロッドを外してフロントヘッド内部に防錆油を塗布する。
- バックヘッド内の窒素ガスを全部抜き取って、ピストンをシリンダ内部に押し込みます。ピストン先端部に錆が発生しないようにします。
- ブレーカは、枕木の上に安定した状態で置き、通気の良い屋内に保管します。やむを得ず屋外に置くときは、通気・水はけのよい平坦地を選び、シートで覆いをしてください。

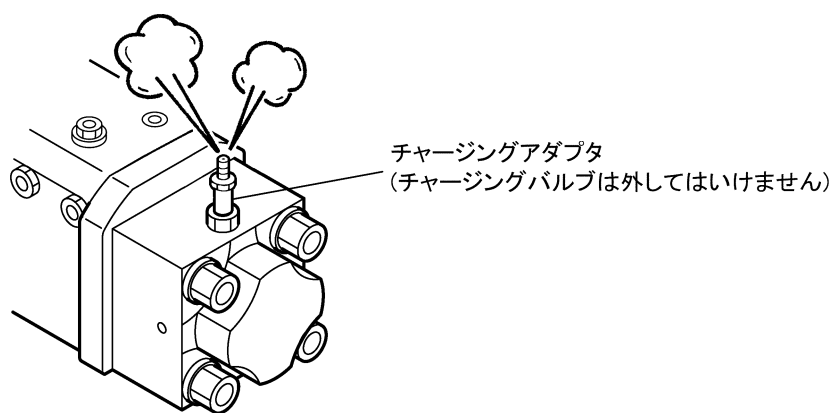

長期保管機を使用する場合

長期間保管された油圧ブレーカをご使用になる際は、指定サービス工場に点検をご依頼ください。

ピストンとシリンダの間の油が、自然落下により油膜切れを起こしている場合があります。そのまま作動させると焼付が発生します。

注意

油圧ブレーカを高圧力にて急激に作動させることは、油膜切れをおこしたピストンおよびシリンダ等の焼付の原因になります。

- ブレーカを始動するときは、バックヘッドの窒素ガスを入れらない状態(作動圧力2~3MPa)で、ならし運転(5~10分間)を行ってください。
- ブレーカならし運転中、打撃数が不規則でないか確認してください。
- ならし運転時、ブレーカの各部より油漏れがないか点検してください。
- 各油圧配管部に損傷および油漏れがないか点検してください。
- ならし運転をして異常がないことを確認したあと、ブレーカのバックヘッドへ窒素ガスを規定圧力まで充て込んで、使用を開始してください。

8.トラブルの原因と対策

油圧ブレーカのトラブル発生時、保守担当の方がその原因と対策を把握し、すみやかに対処するのに手助けとなるよう作成したものです。

トラブル発生の際は、下記の状況を詳しく把握して処置または指定サービス工場へご連絡ください。

状 況	原 因	対 策
1. 打撃しない、または打撃しなくなった。 (I) ブレーカ口元まで高圧油が流れていない。 (II) ブレーカ本体口元まで高圧油が十分流れている。	(a) ホース・パイプなど配管の故障。 (b) ストップバルブが閉じている。 (c) 操作バルブシステムの故障。 ・ タイロッドまたはコントロールケーブルの脱落または破損。 (d) 作動油の不足。 (e) ブレーカ内部の故障。 (f) バックヘッドの窒素ガス封入圧力が高すぎる。	(a) 配管システムの点検、手直しまたは新品と交換。 (b) ストップバルブを開く。 (c) バルブ関係の点検、手直し、または新品と交換。 (d) オイルタンクへ規定量になるように給油。 (e) 指定サービス工場に分解調査を依頼。 (f) 窒素ガスの封入圧力を調整。
2. 打撃はするが、打撃力が落ちた。 (I) ブレーカの口元まで高圧油が十分流れていない。	(a) ホース・パイプなど配管の故障。 ・ 配管システムの詰まり油漏れ。 (b) 操作バルブシステムの故障。 ・ ペダルの変形。 ・ コントロールケーブルの変形。 ・ コントロールバルブのかじり。 (c) 作動油の不足。 (d) 作動油の汚れおよび劣化。 (e) ポンプ不調。 (f) リリーフバルブのセット圧の低下。	(a) 配管システムの点検、手直し、または新品と交換。 (b) 操作バルブシステムの点検、手直し、または新品と交換。 (c) 規定量補充。 (d) タンクの洗浄後、全量交換。 (e) 油圧ショベルのサービス工場に整備依頼。 (f) 油圧ショベルのサービス工場に整備依頼。

8.トラブルの原因と対策

状 況	原 因	対 策
(II) ブレーカの口元まで高圧油は十分流れている。 (III) 打撃数が増加した。	(f) シリンダ内部の故障。 • 異物の混入。 (g) バックヘッドの窒素ガス封入圧力の低下。 (h) ストロークアジャスタが開いた状態になっている。	(f) 指定サービス工場に分解調査を依頼。 (g) 窒素ガスの封入圧力を調整。 (h) ストロークアジャスタの調整。
3. 作動中、打撃力が落ち、ホースのぶれが激しくなった。	(a) バックヘッドの窒素ガス封入圧力の低下。 (b) ストロークアジャスタが開いた状態になっている。	(a) 窒素ガスの封入圧力を調整。 (b) ストロークアジャスタの調整。
4. フロントヘッド部またはロッドよりの油漏れが激しくなった。	(a) シリンダのシール摩耗。	(a) 指定サービス工場に分解修理を依頼。 • 通常のロッド部の潤滑グリースが流れ出したのか、作動油なのか確認。
5. ピストンは作動しているが打撃しない。	(a) ロッドのかじり。	(a) ロッドを抜いて、フロントブッシュ・スラストブッシュ及びロッドのかじり部をバフまたは油砥石で仕上げ。
6. ブレーカ本体とブラケットのがたが大きくなり、騒音が大きくなった。	(a) 各部ダンパの破損。 (b) ボルトの緩み。 (c) ブラケット内へのダスト浸入。 (d) セットプレート、ディスタンスパイプの摩耗。	(a) ダンパを交換 (b) 規定のトルクで締付ける。 (c) ピンプラグ、ダストプラグ等の確実な装着。 (d) セットプレート、ディスタンスパイプの交換。

9.給油脂

9.1 油圧作動油の選定

- 油圧ブレーカの性能をフルに発揮させ、高い効率を維持するためには作動油の選定が重要です。一般的には油圧ショベルメーカーの指定作動油を使用しますが、当社推奨作動油として下表の銘柄を推奨いたします。次のような状況の場合は当社指定サービス工場にお問合せください。
 - 極寒冷地・酷暑地など気候条件の厳しい地域で使用する場合。
 - 弊社推奨作動油が購入できない地域で使用する場合。
 - 油圧ショベルメーカーの指定作動油と当社推奨作動油の性状が大きく異なる場合。
 - 生分解性作動油を使用する場合。
 - 難燃性作動油を使用する場合。

耐摩耗性油圧作動油銘柄

メーカー名	規格	ISO
	粘度	VG46
出 光 興 産		ダフニースーパーハイドロHF46
エ ッ ソ 石 油		ユニパワーSQ46、ハイドフルードAW46
ジ ャ パ ン エ ナ ジ ー		ハイドラックス46
コ ス モ 石 油		コスモハイドロAW46
昭 和 シ ェ ル 石 油		テラスオイル46
新 日 本 石 油		スーパーハイランド46
モ ー ビ ル 石 油		モービルDTEオイル
キ グ ナ ス		ユニットオイルWR46

9.2 作動油の温度管理

- 油圧ブレーカは建設機械(油圧ショベルなど)の油圧源を利用してブレーカを作動させますが、油圧ショベルの暖機運転後の温度約40℃から作業を開始してください。
ブレーカ作動時は、通常40～60℃となるように管理してください。
- 作動油温が80℃以上になると、作動油の粘度が低下し、ブレーカの性能に影響をおよぼすばかりでなく、シール類の寿命の短縮、作動油の劣化などの弊害が考えられます。特に酷暑地での作業時には、作動油の温度管理に十分注意が必要です。

★ 注

油温80℃以上で作業した場合は、各部のシール類の点検が必要です。

9.3 作動油の汚染管理

- 作動油が汚染した場合は油圧ブレーカのみならず、油圧ショベルの油圧機器の作動不良、さらには部品の破損原因となりますので、日常の汚染管理が重要です。
- 作動油の汚染には日常十分注意し、早めに交換してください。作動油交換の際、作動油タンク内はもちろん、シリンダおよび配管内なども十分洗浄してください。
また、オイルフィルタの洗浄時および交換時にも作動油を点検してください。

フィルタの交換 : 初回 50時間 2回目以降100時間ごと
作動油の交換 : 初回 250時間 2回目以降600時間ごと

- 油圧ブレーカの作動油の清浄度としては※NAS 9級程度の管理が望まれます。
なお、油の汚染についてご不明な点がございましたら当社指定サービス工場へお問合せください。

※NAS (National Aerospace Standard Committee) 1638
航空機の油圧システムに用いられる作動油の清浄度を表す規格を作動油の汚染管理に使用します。

NAS 9級の清浄度を現場で見分ける規準として次のような方法もあります。

〔例〕 使用中の作動油と新品の作動油を夫々透明な容器に入れて目視で比較したときに、清浄度の差が判別できる場合はNAS 9級以上に作動油が汚れていると考えられます。

★ 注

作動油の交換時期について、油圧ショベルメーカーから指定がある場合、当社との指定交換時期を比較し、指定交換時期の短い方に従ってください。

9.4 グリースの選定

当社推奨グリースとして下表の銘柄を推奨いたします。

- 作業開始前に、油圧ブレーカ本体およびブレーカ取付ピン、油圧ショベルの油圧シリンダ各ピン部に給脂してください。

メーカー名 \ 区分	モリブデングリース(NLGI2号)	高性能リチウムグリース
出 光 興 産	ダフニーモリブデングリース	ダフニーエポネックスグリースEP2
ジ ャ パ ン エ ナ ジ ー	リゾニックスグリースM-2	リゾニックスグリースEP2
コ ス モ 石 油	コスモグリース銀河NO.2	ダイナマックスEP2
昭 和 シ ェ ル 石 油	アルバニヤグリースHDX	アルバニヤEPグリース2
新 日 本 石 油		エピノックグリースAP(N)2
モ ー ビ ル 石 油	グリーススペシャル	モービラックスEP2
協 同 油 脂	モリレックスMPNo.2	アドレックス300
日 本 礦 油		ダブルックス152

点検・整備編

警告

安全に注意して点検・整備を行ってください。
異常のままで放置すると、重傷または死亡にいたる人身事故
を引き起こしますので、直ちに修復してください。

10.保守点検・整備

10.1 定期点検整備

油圧ブレーカおよび油圧ショベルなどを安全に、効率よく使用するためには、作業前の点検および整備が大切です。法令では車両系建設機械(ブレーカを含む)について、年1回の特定自主検査・月1回の定期自主検査、また作業前の点検を行うよう定められておりますので、必ず実施願います。なお、特定自主検査は認定された検査員が行いますので当社指定サービス工場へ依頼ください。

また、上記以外に当社指定サービス工場でもオーバーホールを900時間毎に行なってください。

特定自主検査基準表

区分	検査箇所		判定基準	
			内容	方法
ブ レ ー カ 本 体	バックヘッド		①封入ガス圧力が規定内であること。 ②ガス漏れのないこと。	測定 検知用スプレーにて 確認
	シリンダ		①油漏れのないこと。	目視
	グループ フロント ヘッド	フロントカバー フロントブシュ スラストブシュ ロッドピン ストップピン フロントヘッドピン	①摩耗量が規定内であること。 ¹⁾ ②各部が十分に給脂されていること。	測定 目視
	ロッド		①有効長が適正であること。 ²⁾ ②損傷のないこと。 ③ロッドのロッドピン接触部の摩耗が少ないこと。	測定 目視 目視
	スルーボルト		①締付けトルクが適正なこと。	確認(トルクレンチにて)
ブ ラ ケ ット	トップブラケット サイドプレート サイドブラケット S-ボックス		①亀裂、損傷のないこと。	目視
	ボルト		①締付けトルクが適正なこと。	確認(トルクレンチにて)

配 管	ピン、ブッシュ類	①損傷がないこと。 ②十分に給脂されていること。	目視 目視
	オイルホース	①油漏れのないこと。 ②損傷、接触、ぶれ、金具のゆるみがないこと。	目視 確認
	パイプ	①取付ボルトの脱落、ゆるみのないこと。	確認
	コントロールバルブ	①油漏れのないこと。 ②開閉操作が正常に作動すること。	目視 確認
	リリーフバルブ ³⁾	①油漏れのないこと。 ②規定リリーフ圧で正常に作動すること。	目視 測定
	ラインフィルタ ³⁾	①油漏れ、損傷のないこと。 ②エレメントの目詰まりのないこと。	目視 確認
	操作用ペダル	①操作力、あそび量が適正であること。	確認
	ストップバルブ	①油漏れのないこと。 ②レバーが正常に作動すること。	目視 確認
全体 機能	①作動圧、打撃数が規定内であり、正常に作動すること。	測定	

注)

- 1) 各部の摩耗限界は、P3-8参照ください。
- 2) ロッド使用限界(有効長)は、P2-8参照ください。
- 3) 油圧ショベルの型式によっては、油圧ブレーカの配管回路中にブレーカ専用のリリーフバルブ、ラインフィルタが設置されていない場合もあります。その場合は、この項目の検査は省略してください。

油圧ブレーカ本体の分解・組付け



油圧ブレーカ本体は、高度な加工技術により製作された、高品質の油圧部品により構成されていますので、現場での分解・組付け作業は絶対行わないでください。

油圧ブレーカ本体の分解を行う際は、当社指定サービス工場へご依頼ください。技術サービス員が油圧ブレーカ本体の分解・組付けおよびその後の調整を行います。

10.2 日常点検・作業前の始業点検および整備

★ 注

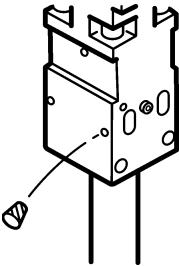
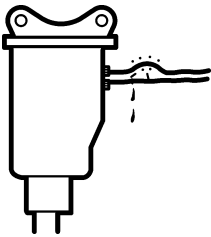
作業前に必ず下記事項の点検および給脂を行ってください。

点検項目	点検箇所	処 置
<ul style="list-style-type: none"> ボルト、ナット、プラグ類のゆるみ、脱落、損傷はないか。 	<ul style="list-style-type: none"> スルーボルト ブラケット固定用ボルト サイドボルト カバー取付ボルト(S-ボックス) 	<ul style="list-style-type: none"> 脱落があれば補充。 損傷があれば交換。 規定トルクで増締。
<ul style="list-style-type: none"> ラバープラグの脱落はないか。 	<ul style="list-style-type: none"> ラバープラグ ストップピン ロッドピン 	<ul style="list-style-type: none"> 外傷の激しいものは交換。 脱落があれば補充。
<ul style="list-style-type: none"> 配管用ホース金具のゆるみ、ホースの外傷、油漏れはないか。 	<ul style="list-style-type: none"> ブレーカ用油圧配管 オイルホース 	<ul style="list-style-type: none"> 規定トルクで増締。 外傷の激しいものは交換。
<ul style="list-style-type: none"> 異常な油漏れはないか。 	<ul style="list-style-type: none"> バックヘッド、シリンダ各接続部 フロントヘッド、ロッド隙間 	<ul style="list-style-type: none"> 通常のロッド部の潤滑グリースが流れ出したのか、作動油なのか確認。 作動油の場合は指定サービス工場に連絡し、シール交換を依頼。

10.保守点検・整備

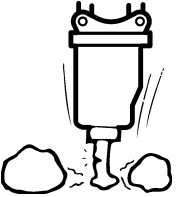
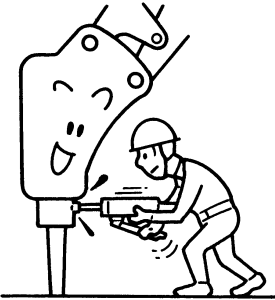
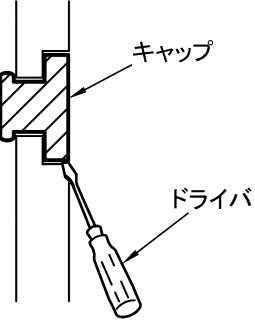
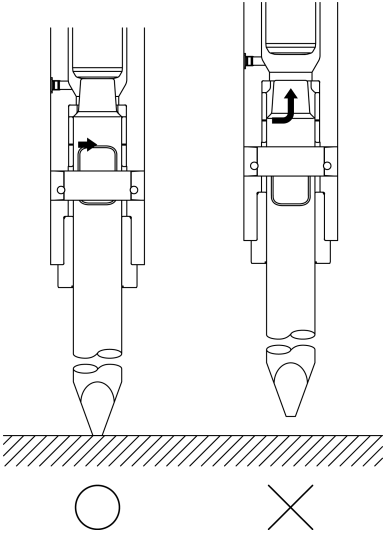
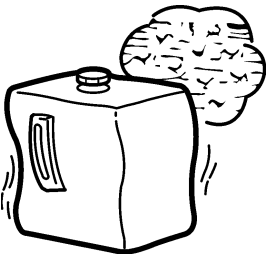
点検項目	点検箇所	処置						
<ul style="list-style-type: none"> ロッドの異常摩耗、クラックはないか。 	<ul style="list-style-type: none"> ロッド 	<ul style="list-style-type: none"> バリ、変形、先端つぶれは、グラインダで手直し。 使用限界に達したら交換。 クラックのあるものは新品と交換。 						
<ul style="list-style-type: none"> 給脂は十分か。 	<ul style="list-style-type: none"> フロントヘッド部のグリース給脂ポートよりグリースアップ。 ブラケット取付けピンのグリースアップ。 S-ボックスは、ドライバ等でグリースキャップを外してから、グリースアップをしてください。 	<ul style="list-style-type: none"> グリースアップは、ロッドを地面に接地させ、ロッドをフロントヘッド内に押し込んだ状態で行ってください。 ★ピストン打撃室側に浸入防止のためロッドをフロントヘッド内に押し込んだ状態で給脂を行ってください。  <ul style="list-style-type: none"> 給脂は、朝始業前、午後始業前に行ってください。 作業時は2時間毎に給脂してください。 給脂量(グリースガン)の目安 <table border="1" data-bbox="1075 1518 1414 1637"> <thead> <tr> <th>機種</th> <th>回数</th> </tr> </thead> <tbody> <tr> <td>Fc90</td> <td>5 ~ 10</td> </tr> <tr> <td>Fc120</td> <td>10 ~ 15</td> </tr> </tbody> </table>	機種	回数	Fc90	5 ~ 10	Fc120	10 ~ 15
機種	回数							
Fc90	5 ~ 10							
Fc120	10 ~ 15							
<ul style="list-style-type: none"> 作動油量は十分か。 汚染はないか。 	<ul style="list-style-type: none"> 作動油タンク 	<ul style="list-style-type: none"> 作動油の汚染状態は、作業条件により異なりますが、作動油の色で判定してください。 水が混入した場合は白濁します。作動油を全量交換。 						

10.3 各ボルトの締付けトルク一覧

油圧ブレーカ本体

Fc90

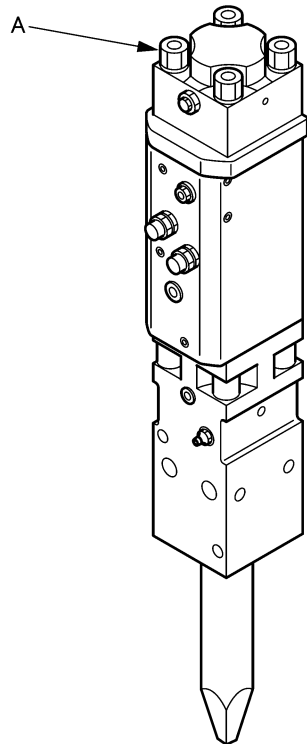

Fc120

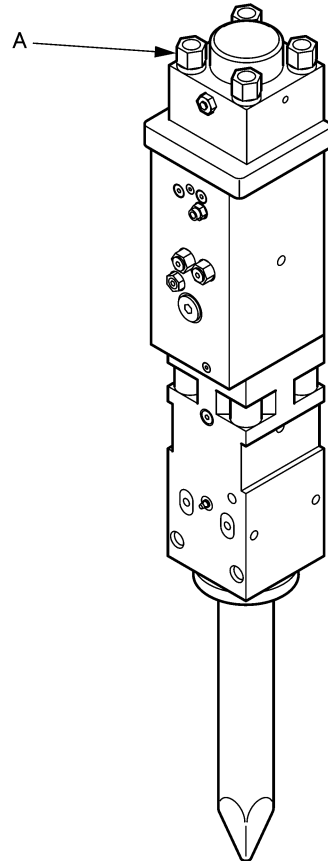

締付箇所		モデル名		Fc90	Fc120
A	スルーボルト	ネジサイズ		M30 × 2.0	Rd34
		六角穴サイズ	mm	14	17
		六角ナットサイズ	mm	46	50
		締付トルク	N・m	1200	1500

サイドブラケット

Fc90

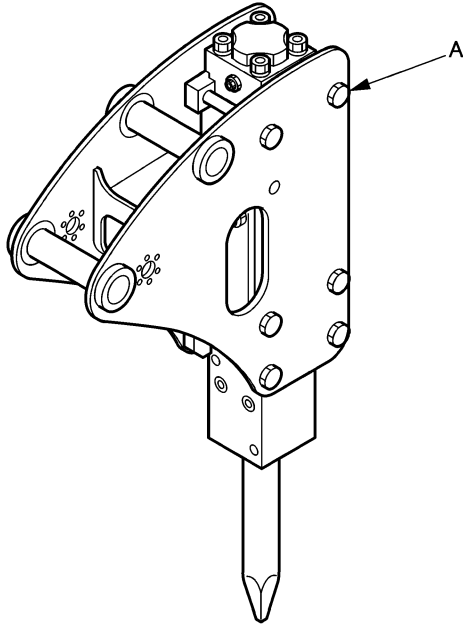

Fc120

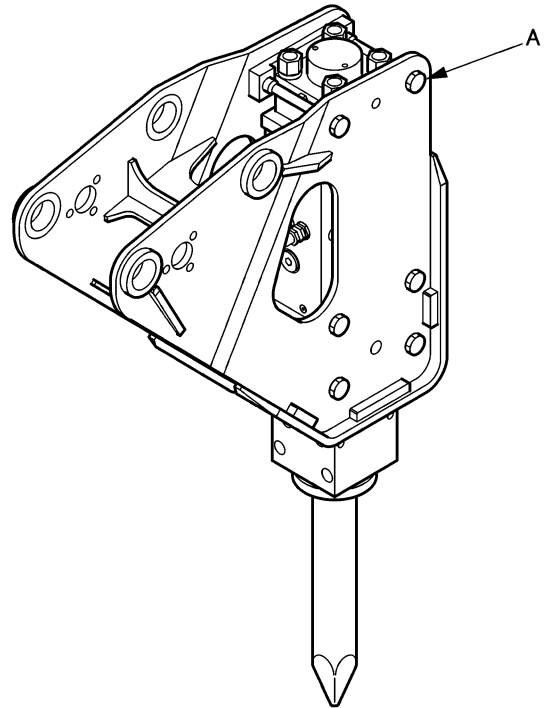

締付箇所		モデル名		Fc90	FC120
		取付ボルトサイズ			
A	CDボルト	六角サイズ	mm	46	55
		締付トルク	N・m	1000	1800

S-ボックス

Fc90

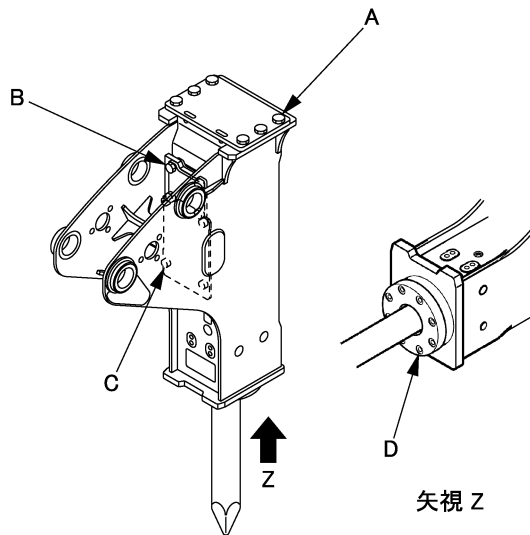

Fc120

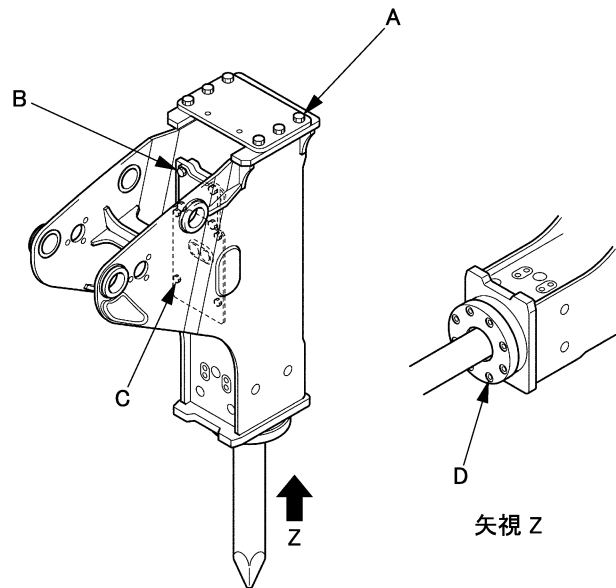

モデル名			Fc90	Fc120
締付箇所				
A	トップカバー	取付ボルトサイズ	M20×2.5	M20×2.5
		六角サイズ mm	30	30
		締付トルク N・m	450	450
B	バックスペーサカバー	取付ボルトサイズ	M16×2.0	M20×2.5
		六角サイズ mm	24	30
		締付トルク N・m	250	450
C	サウンドブーフカバー	取付ボルトサイズ	M16×2.0	M16×2.0
		六角サイズ mm	14 ※1	24
		締付トルク N・m	200	200
D	キャップ(オプション)	取付ボルトサイズ	M16×2.0	M18×2.5
		六角穴サイズ mm	14	14
		締付トルク N・m	200	350

※1 六角穴サイズ

サイドプレート

Fc90

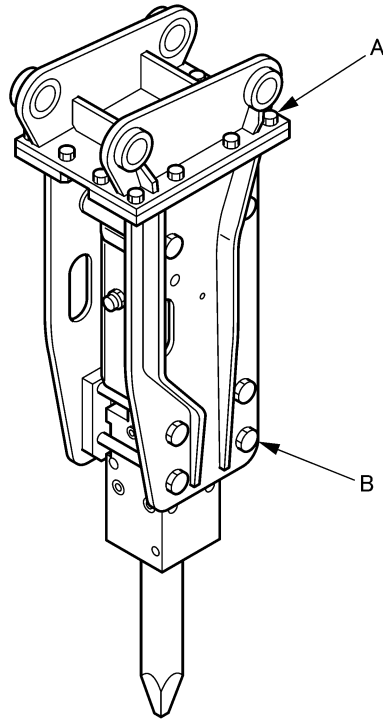

締付箇所		モデル名	Fc90
A	トップブラケット	取付ボルトサイズ	M20 × 1.5
		六角サイズ	mm 30
		締付トルク	N·m 450
B	CDボルト	取付ボルトサイズ	M30 × 3.5
		六角サイズ	mm 46
		締付トルク	N·m 1000

11. 消耗品の摩耗限界寸法表

★ 注

部品交換の際は、必ず「古河純正部品」をご使用ください。

純正部品以外の部品を使用した場合は、その他の部品も品質保証をいたしません。

単位 (mm)

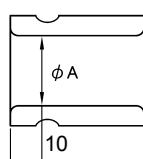
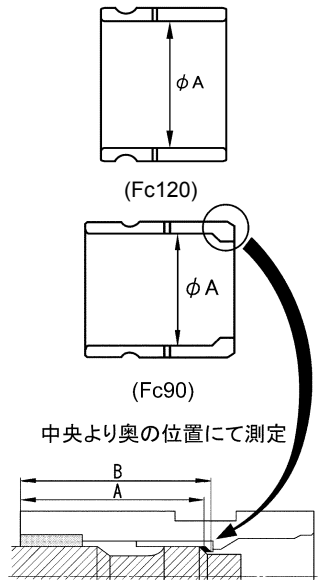
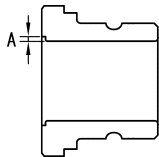
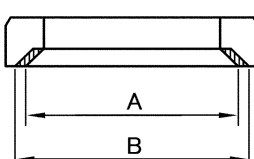
部品名	モデル名	新品時寸法 A	使用限界寸法 B
フロントブシュ  端面より10mmの位置にて測定	Fc90	90	94
スラストブシュ  (Fc120) (Fc90) 中央より奥の位置にて測定 ロッドの保持長による測定	Fc90	90	94
	Fc120	105	111
	Fc90	275	278
フロントカバー  内径溝の残存量で測定 1ヶ所でも溝がなければ交換	Fc120	3.5	0
スラストリング 	Fc120	105	111

11.消耗品の摩耗限界寸法表

単位 (mm)

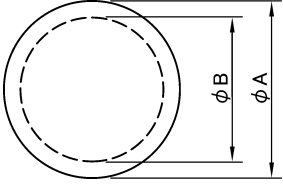
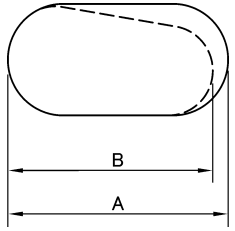
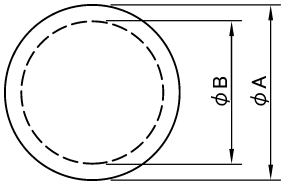
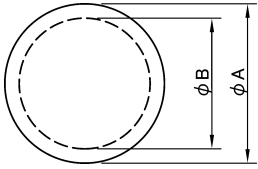
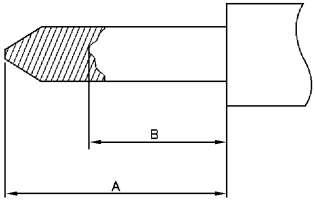
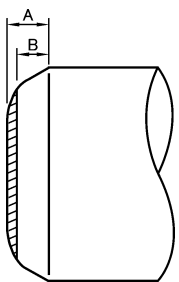
部品名	モデル名	新品時寸法 A	使用限界寸法 B
ロッドピン 	Fc90	35	32
ロッドピン 	Fc120	55	52
ストップピン 	Fc90	14	12
	Fc120	17.5	15.5
フロントヘッドピン 	Fc120	26	24
ロッド  ロッドをフロントヘッドへ押し込んだ状態での寸法を表します。	Fc90	500	350
	Fc120	660	360
ピストン 	Fc90	15	14
	Fc120	25	23.5

12.ロッドおよびフロントブシュ・フロントカバーの交換時期

★ 注

純正部品以外のロッドを使用した場合は、ブレーカの部品も品質保証いたしません。

- ロッド先端部が摩耗して、摩耗限界寸法に達したら新品のロッドに交換してください。
(11.消耗品の摩耗限界寸法表参照)
- ロッドを目視にて点検して、亀裂が発生していたら交換してください。
- ロッドとフロントブシュ、フロントカバーのすき間が大きくなると、ピストンがロッドに片当たりして損傷したり、ロッドが折損し易くなりますので、直径すき間が目安以上ある場合は、フロントブシュ、フロントカバーを点検し、摩耗限界に達しているときは交換してください。

ロッドおよびフロントブシュの交換目安

(1)Fc90

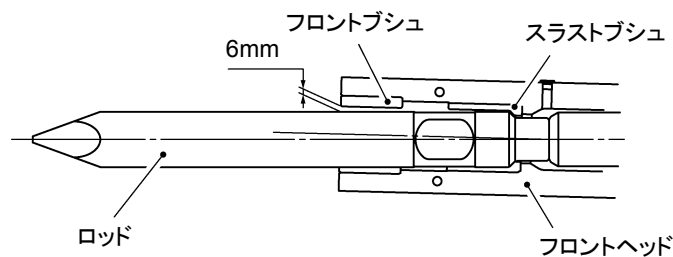

- フロントブシュ交換時は、フロントヘッド内のスラストブシュの摩耗量を確認し、摩耗限界に達しているときは交換してください。

ロッドおよびフロントカバーの交換目安

(2)Fc120

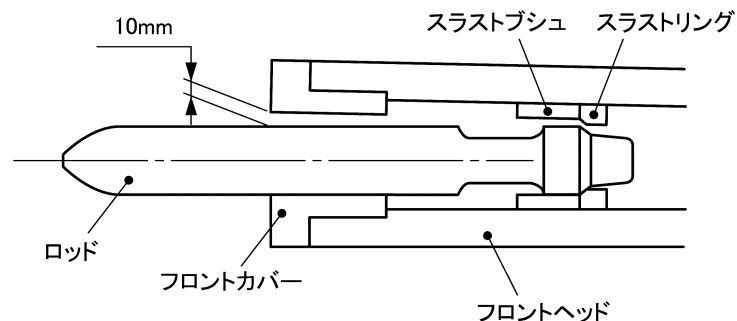

- フロントカバーおよびロッドの交換時は、フロントヘッド内のスラストブシュの摩耗量を確認し、摩耗限界に達しているときは交換してください。

13.ロッドの交換

13.1 サイドプレート、サイドブラケットからの取外し方法

⚠ 注意

ロッド、ピンなどの質量物を取扱うときは、必ずクレーンを使ってください。

1. ストップピン抜け止め用のラバープラグを取外します。

Fc90

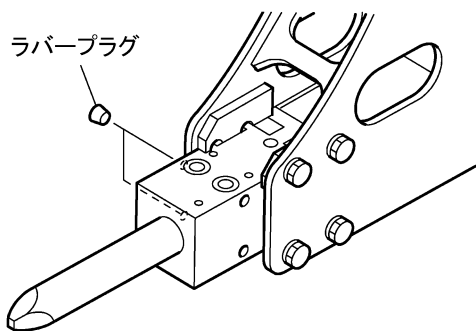

Fc120

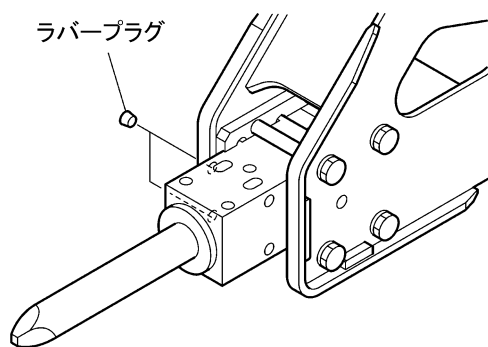

2. ラバープラグを取外すとストップピンが中に組込まれていますので、反対側の穴に六角棒スパナ(またはドライバー等)を押当て、ストップピンを取出します。

Fc90

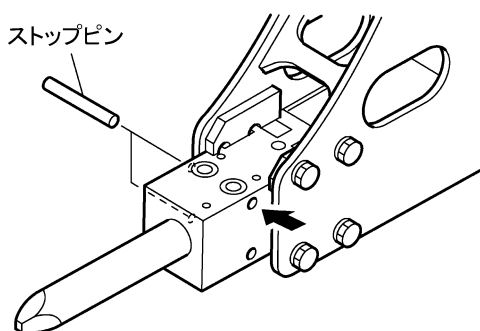

Fc120

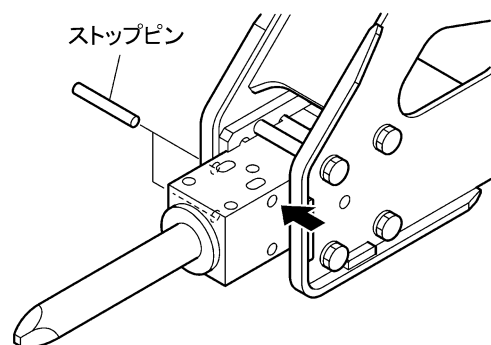

3. ロッドピン上部にボルトまたはアイボルトをねじ込みロッドピンを抜きます。または下側から押上げてロッドピンを抜出します。

Fc90.....M8ボルト

Fc120.....M12アイボルト

Fc90

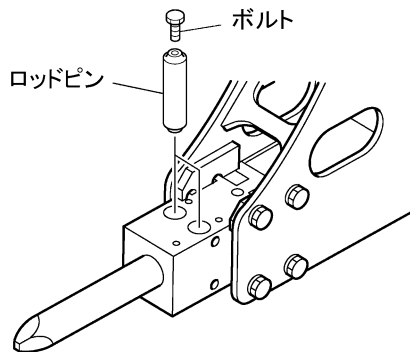

Fc120

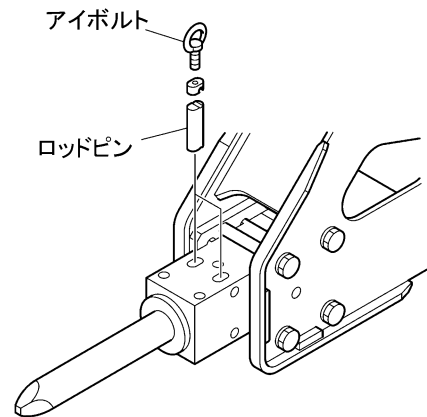

4. ロッドのほぼ中央にナイロンスリングを巻付け、ロッドのバランスをとりながら、クレーンを用いて抜き取りま
す。

- ロッド質量(モイルポイント)

Fc90.....35.5kg

Fc120.....68kg

Fc90

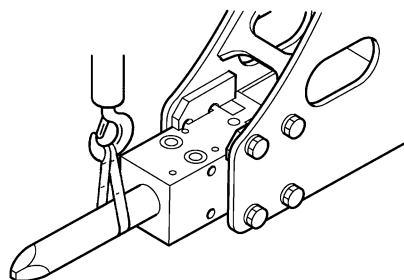

Fc120

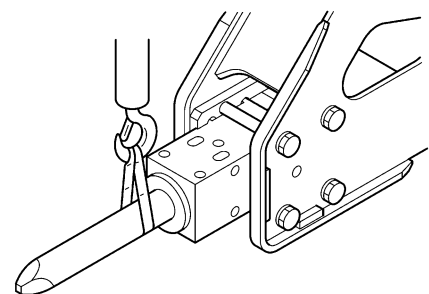

5. ロッドを引抜きます。

分解した部品を洗浄し、各部品の摩耗、損傷、破損などの有無を調べ、摩耗、変形の激しいものは新品と交換してください。特にロッドやロッドピンのバリやふくらみはグラインダで取り除いてください。

ロッドピンの変形が激しくなるとロッド交換が困難になりますので、定期的にチェックし早めに交換してください。

Fc90

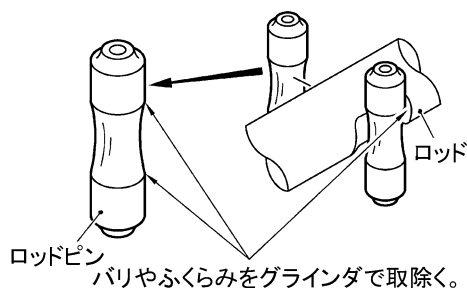

バリやふくらみをグラインダで取除く。

Fc120

手直し後、左右のロッドピンを入替える。

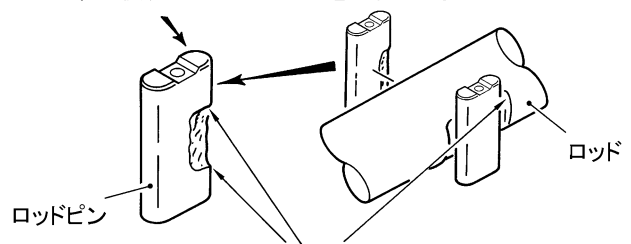

バリやふくらみをグラインダで取除く。

13.2 S-ボックスからの取外し方法

Fc90, Fc120

1. アクкумуляレータが上になるように、ブレーカを枕木の上に水平な姿勢で下ろします。

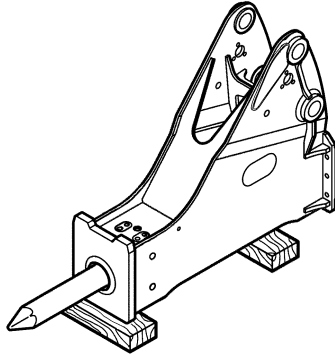

2. ピンプラグ、ダストプラグを取外します。

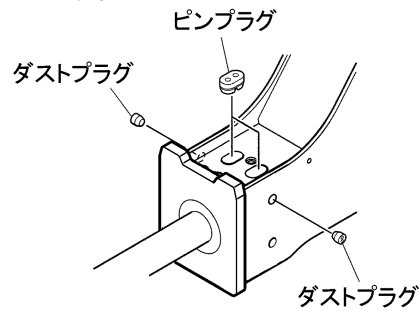

- ピンプラグは、ツールボックスに格納されている取外し工具(ソケットボルト)、またはストップピンをピンプラグの穴に奥まで押し込み、矢印の方向にこじって取外します。
取外し工具が穴から外れてしまう場合は、取外し工具の外径部に適当な布や紙を巻いて滑りにくくしてから挿入してください。

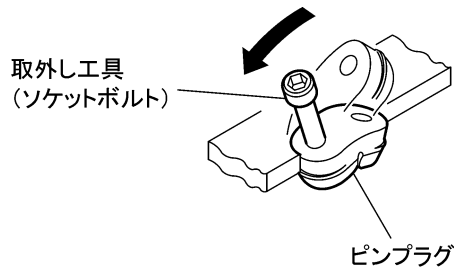

- ダストプラグは、ツールボックスに格納されている取外し工具(プライヤ)で、ダストプラグの穴をくわえて抜取ります。

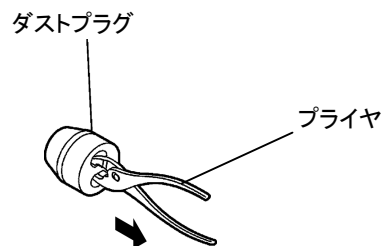

3. ストップピン抜け防止用ラバープラグをマイナスドライバまたは先端の尖った工具でえぐり出します。
次にプレスピンをセットし、片手ハンマでストップピンを打ち出します。
ロッドピン部のダストプラグをドライバなど、先端の細い棒にて、こじるようにして抜き取ります。
次にボルトまたはアイボルトをロッドピンに完全にねじ込み、ロッドピンを抜き取ります。

Fc90……………M8ボルト

Fc120……………M12アイボルト

Fc90

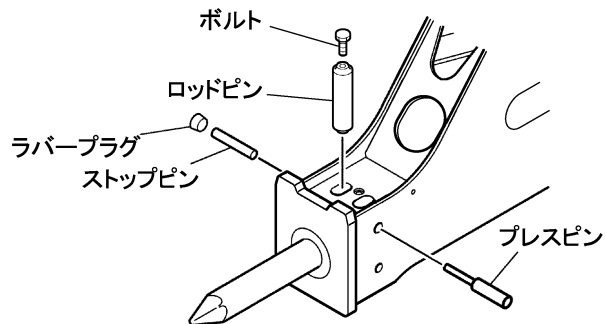

Fc120

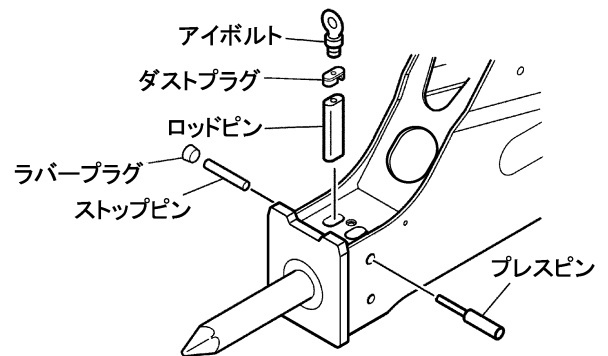

★ 注

ロッドピンが抜き取れないときは、S-ボックス下側のダストプラグを外しプレスピンをさしこんで片手ハンマで打ち出してください。

(プレスピンは工具箱内にあります。)

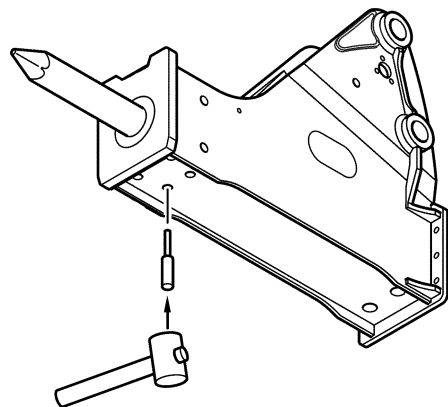

13.ロッドの交換

4. ロッドのほぼ中央にナイロンスリングを巻付け、ロッドのバランスをとりながら、クレーンを用いて抜き取りま
す。

注 意

ナイロンスリング、クレーンはロッドの質量に耐えるものを使用してください。

- ロッド質量(モイルポイント)
Fc90……………35.5kg
Fc120……………68kg

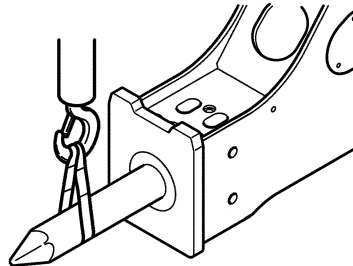

5. 分解した部品を洗浄し、各部品の摩耗、損傷、破損などの有無を調べ、摩耗、変形の激しいものは新品と交換してください。特にロッドやロッドピンのバリやふくらみはグラインダで取り除いてください。ロッドピンの変形が激しくなるとロッド交換が困難になりますので、定期的にチェックし早めに交換してください。

Fc90

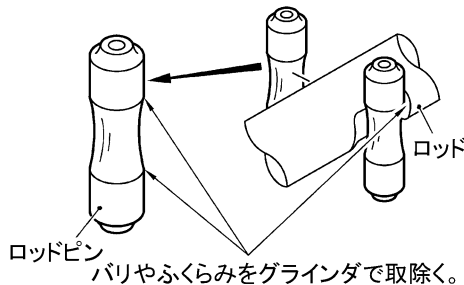

Fc120

手直し後、左右のロッドピンを入替える。

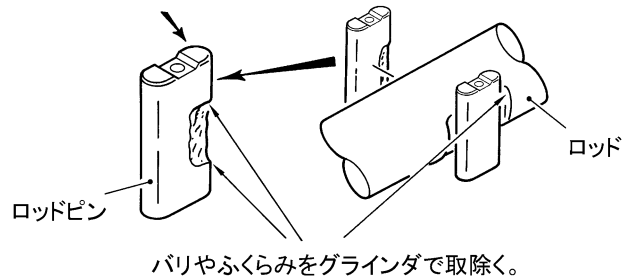

14.ロッドの取付け方法

14.1 サイドプレート、サイドブラケットへの取付け方法

⚠ 注意

ロッドなどの質量物を扱うときには、必ずクレーンを使ってください。
ロッドピン・ロッドの可動部にグリースを塗布して組付けてください。

1. ロッド組付けの際は、フロントヘッドのロッドピン用穴とロッドの溝部とが一致するようにして、ロッドピンを挿入します。
ロッドピン、ロッドの可動部にグリースを塗布して組込んでください。
※ロッドピンを挿入するときに、ロッドを左右に少し回すと入りやすいです。

Fc90

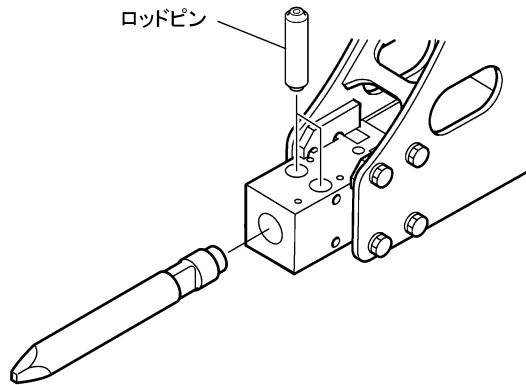

Fc120

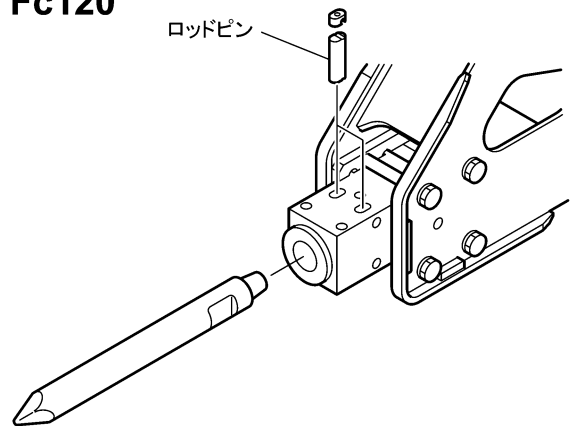

2. ストップピンを挿入し、ストップピン抜け止め用のラバープラグを挿入します。
ラバープラグの再使用はしないでください。ブレーカの打撃中に脱落し、ストップピン、ロッドピンあるいは、ロッドの脱落をまねきます。

Fc90

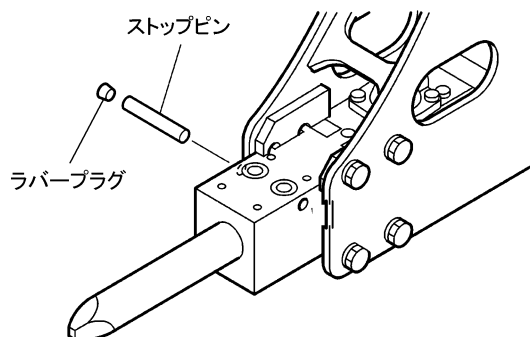

Fc120

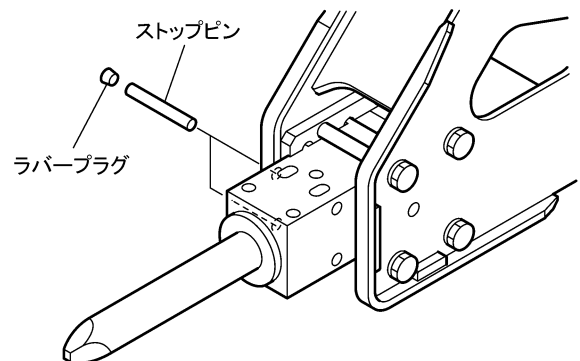

14. ロッドの取付け方法

3. ロッドへのグリースアップは、フロントヘッド上部のグリースニップルより十分に行います。

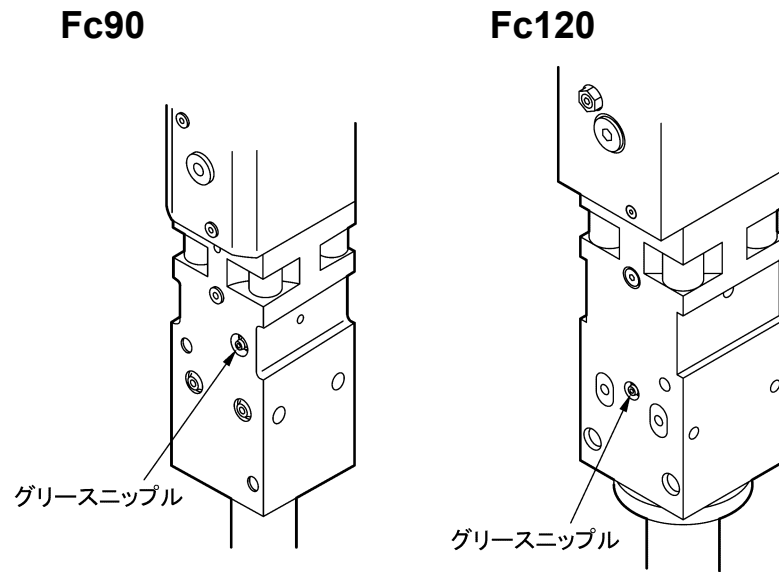

4. 組立後は、各ボルトの締付けを確認してください。

14.2 S-ボックスへの取付け方法

Fc90, Fc120

1. ロッド組付けの際は、フロントヘッド用穴とロッドの溝部とが一致するようにして、ロッドピンを挿入します。
ロッドピン、ロッドの可動部にグリースを塗布しておきます。
※ロッドピンを挿入するときに、ロッドを左右に少し回すと入りやすくなります。

Fc90

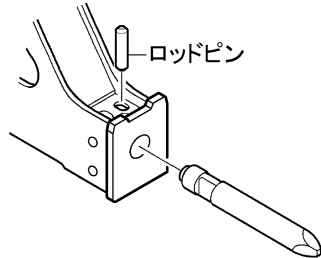

Fc120

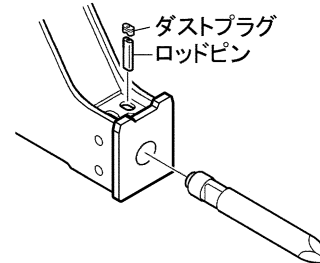

2. ストップピンを挿入し、ストップピン抜け止め用のラバープラグを挿入します。
ラバープラグの再使用はしないでください。ブレーカの打撃中に脱落し、ストップピン、ロッドピンあるいはロッドの脱落を招きます。

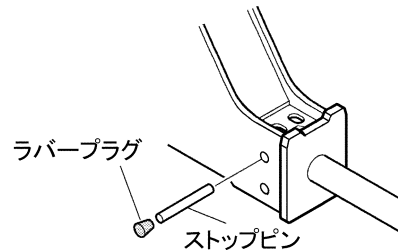

3. ダスト浸入防止用のダストプラグ、ピンプラグを挿入します。
ダストプラグ、ピンプラグの外周にグリスを塗布し、フロントヘッドに接するまで確実に押し込んでください。
外れたままで使用しますとブラケット内部にダストが浸入し、ダンパ類の早期摩耗を引き起こす原因になります。

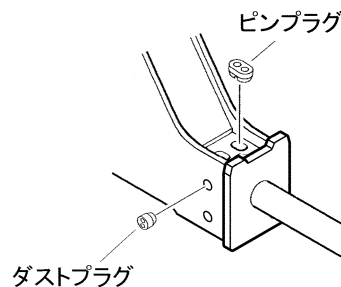

4. ロッドへのグリースアップは、フロントヘッド部のグリースニップルより十分に行います。

Fc90

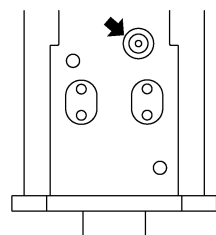

フロントヘッド部(共通)

Fc120

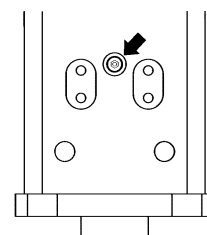

フロントヘッド部(共通)

5. 組立後は、各ボルトの締付けを確認してください。

15. バックヘッドの窒素ガス点検および封入方法

⚠ 警告

窒素ガス以外のガス類を封入すると爆発する危険があります。
バックヘッド部へ封入するガスは、必ず窒素ガスを使用してください。

⚠ 注意

使用直後は、油圧ブレーカや配管金具が高温になっています。窒素ガスの点検・封入作業を行うときは、油圧ブレーカが常温になったことを確認してください。

ガスを封入するとロッドが飛び出てくる可能性があります。ガス封入時、ロッド先端部の前には立たないでください。

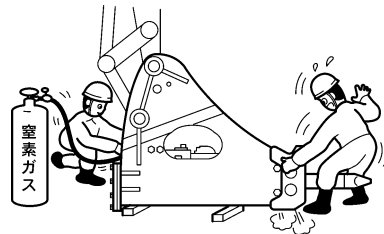

スルーボルト交換または油圧ブレーカ分解時には、事前にチャージングアダプタでチャージングバルブを半押し状態にして、完全にガスを排出してください。

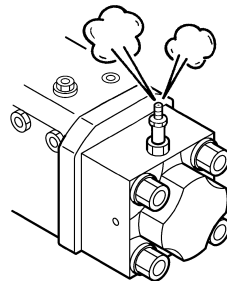

★ 注

封入ガス圧はロッドの位置により異なります。油圧ブレーカを横にしてロッドが自由な状態でガスを封入してください。

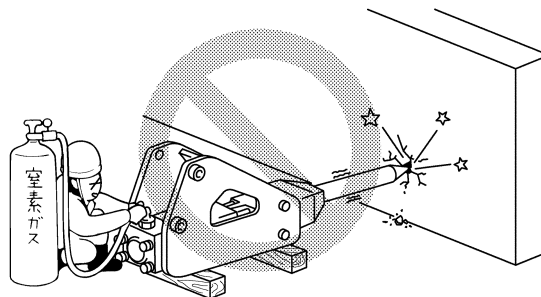

15.1 給気具一覧表

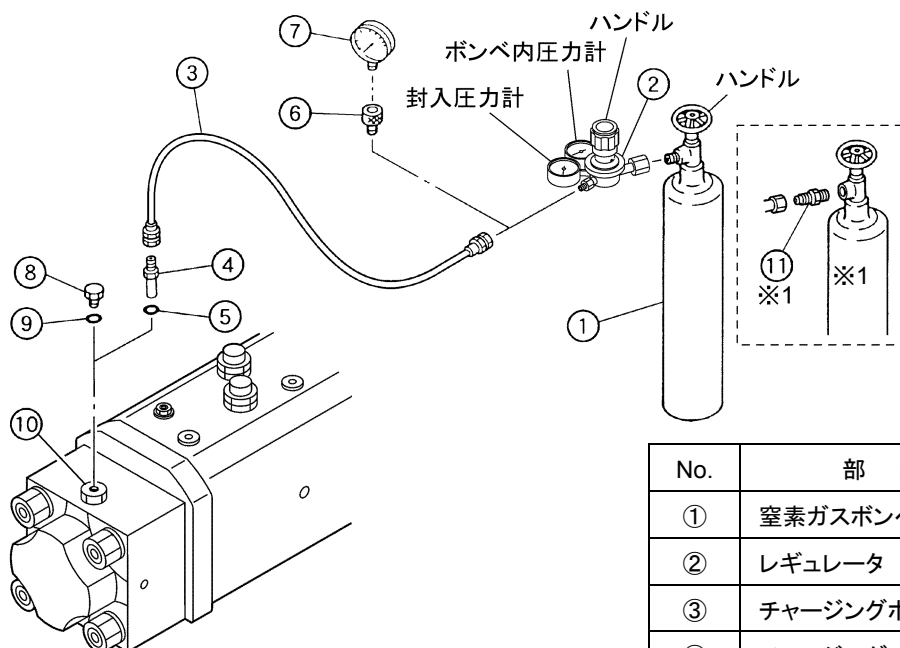

※1 関西用ポンペを使用時には、別途⑪のB型ポンペ用アダプタが必要です。

No.	部 品 名
①	窒素ガスポンペ
②	レギュレータ
③	チャージングホース
④	チャージングアダプタ
⑤	オーリング
⑥	ソケット
⑦	圧力計(1.5MPa)
⑧	プラグ
⑨	オーリング
⑩	チャージングバルブ
⑪	B型ポンペ用アダプタ 001200-80016

15.2 封入圧力の点検方法

- (1) 圧力計⑦、ソケット⑥、ホース③、チャージングアダプタ④を接続します。(チャージングアダプタ④にオーリング⑤が装着してあることを確認してください。)
- (2) ブレーカに装着してあるプラグ⑧を取外します。
- (3) チャージングアダプタ④の先端をチャージングバルブ⑩に完全に押込むと、圧力計⑦にバックヘッド内のガス圧が示されます。
- (4) ガス圧が低いときは、窒素ガス封入方法に従い、窒素ガスを入れ直してください。
- (5) ガス圧が高いときは、チャージングアダプタ④の先端をチャージングバルブ⑩に途中まで押込み、半押し状態にして、バックヘッド内の窒素ガスを少し抜いてから、(3)の方法で検圧するという操作を繰返し、規定のガス圧まで下げてください。ガス圧が高すぎると、ブレーカは作動しないことがあります。
- (6) 規定のガス圧で封入されていることを確認したら、プラグ⑧にオーリング⑨が組込まれていることを確認の上、チャージングバルブ⑩に締め込みます。

★ 注

チャージングバルブ部より、ガス漏れがないかチェックしてください。(チェック方法はガスもれ検知用スプレーをご使用ください。)

15.3 窒素ガス注入方法

- (1) レギュレータ②のハンドルを反時計方向に回してバルブを閉じます。
- (2) 窒素ガスポンペ①にレギュレータ②を接続します。
- (3) ホース③をレギュレータ②に接続します。
- (4) ホース③にアダプタ④を接続します。(アダプタ④にオーリング⑤が装着してあることを確認してください。)
- (5) バックヘッドに装着してあるプラグ⑧を取外します。
- (6) 窒素ガスポンペ①のハンドルを反時計方向に回しバルブを開きます。ポンペ側の圧力計に窒素ガスポンペガス圧が表示され、油圧ブレーカへ行くガス圧力は、0MPaを表示しています。
- (7) アダプタ④の先端をバックヘッドのチャージングバルブ⑩に完全に押し込みます。
- (8) レギュレータ②のハンドルを徐々に時計方向に回し、設定封入圧力よりも0.1MPa位高めにガスを注入します。注入は約30秒で終了します。(このときアダプタ④には反力が発生しますので抜けないように保持してください。)
- (9) 窒素ガスポンペ①のバルブを閉め、アダプタ④を抜取ります。
- (10) 点検方法は、封入圧力の点検方法に従ってください。(15.2 参照)

15.4 バックヘッド用窒素ガス規定封入圧力

★ 注

油圧ブレーカが暖まっている場合は、外気温に関係なく油圧ブレーカ本体の温度にてチェックしてください。

外気温度または本体温度 (°C)	規定封入圧力
	MPa
-25 ~ -15	0.80
-15 ~ - 5	0.84
- 5 ~ + 5	0.87
+ 5 ~ +15	0.90
+15 ~ +25	0.93
+25 ~ +35	0.97
+35 ~ +45	1.00

窒素ガスは、雰囲気温度で膨張・収縮し、同一容積でも内圧が変化します。

封入時の外気温度または本体温度での規定封入圧力で封入してください。

油圧ブレーカ本体が暖まっている場合は、油圧ブレーカ本体の温度を基準にして規定封入圧力で封入してください。

16. アジャスタの調整方法

16.1 ストロークアジャスタの調整

Fc120油圧ブレーカは、ストロークアジャスタの回転により、打撃数を任意に調整できる機構を装備しております。

この機構は、作動圧力および消費油量を一定にしたままピストンのストロークを変化させることにより、打撃数を調整することができますので、小割破碎から岩盤破碎に至るまで幅広い用途にご使用いただけます。

一般的に軟岩の小割破碎には高打撃数に調整すると作業性が向上します。

1. 打撃数を調整する場合は、ナットをゆるめ、ストロークアジャスタを全閉位置まで締込むとストロークは最長となり、打撃数が一番少ない状態となります。
2. アジャスタを全閉位置から約2回転戻しますとストロークが最短となり、打撃数が一番多い状態となりますのでこの範囲で調整を行ってください。
3. この時、ストロークアジャスタが全閉位置状態より、打撃数は約1.5倍となりますが打撃力は約2/3となります。

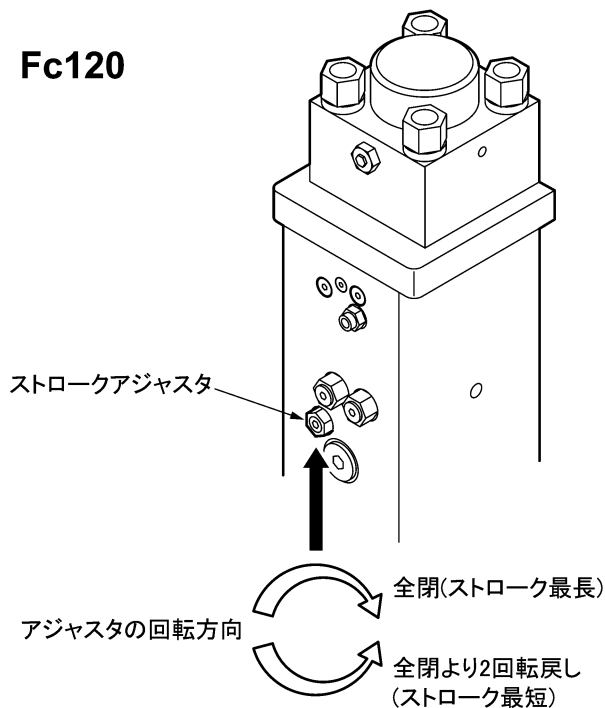

16.2 バルブアジャスタの調整

シリンダ上面部にバルブアジャスタが装備されています。このバルブアジャスタは、ブレーカの消費油量を調整するバルブです。

バルブアジャスタは、反時計方向に開くと、打撃数および消費油量共に増加し、閉じると減少する機構です。

⚠ 注意

バルブアジャスタの調整範囲を超えて調整を行った場合、内部のシールが破損し、作動油がブレーカの外部に流出する恐れがあり危険です。(回転調整範囲参照)

★ 注

実際に調整が必要となる場合は、適合範囲外の油圧ショベル(油量・圧力が仕様値未満の場合)にブレーカを装着する時のみですので、むやみに調整は行わないでください。

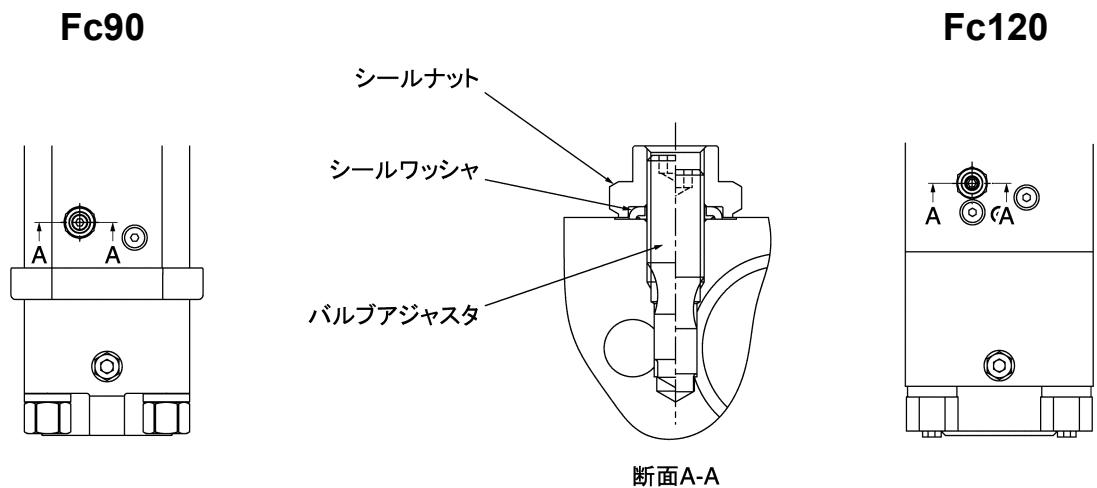

- 表1.のバルブアジャスタ位置は目安であり、工場では最適な位置にセットして出荷していますので異なる場合があります。

表1.バルブアジャスタ調整範囲

機種	作動圧力 MPa	消費油量 L/min	バルブアジャスタ位置 rev (目安)	バルブアジャスタの 最大回転調整範囲
Fc90	15	80	1 1/4 - 1 3/4	3回転
Fc120	18	100	1 - 1 1/2	3回転

- バルブアジャスタの調整は、アジャスタを全閉位置から、反時計方向に戻して調整してください。バルブアジャスタを全閉位置の時に、バルブハウジングの 0 マークに合わせてバルブアジャスタに全閉時の打刻をしています。(0点合わせマークです)
- 表1.に示す作動圧力、消費油量となるように、バルブアジャスタを調整してください。また、作動圧力および油量が規定値に達しない場合は油圧ショベル側のリリーフバルブなどの調整を行ってください。

不 許 複 製

2008 年 10 月発行

Fc(M) - F105

油圧ブレーカ

Fc シリーズ

(Fc90, Fc120)

取 扱 説 明 書

古河ロックドリル株式会社

AXIS

FRD 古河ロックドリル株式会社

FURUKAWA

	〒		電	話	ファクシミリ
本社	103-0022	東京都中央区日本橋室町 2-3-14	03(3231)6961	03(3231)6993	
札幌支店	003-0024	北海道札幌市白石区本郷通 3-南 4-36	011(864)1251	011(861)1152	
東北支店	981-1224	宮城県名取市増田字柳田 318-1	022(384)1301	022(384)3342	
関東支店	370-0861	群馬県高崎市八千代町 2-1-2	027(326)9611	027(326)1693	
東京支店	332-0004	埼玉県川口市領家 3-8-11	048(227)4560	048(227)4562	
名古屋支店	485-0059	愛知県小牧市小木東 1-7-9	0568(76)7755	0568(71)0717	
北陸出張所	920-0211	石川県金沢市湊 2-11-1	076(238)4688	076(238)6115	
関西支店	555-0043	大阪府大阪市西淀川区大野 3-7-196	06(6475)8251	06(6475)8292	
広島営業所	731-0137	広島県広島市安佐南区山本 3-11-18	082(832)3541	082(871)2870	
四国営業所	761-8071	香川県高松市伏石町 55-1	087(815)1708	087(867)4260	
九州支店	811-2413	福岡県粕屋郡篠栗町尾仲 568	092(948)1888	092(948)1893	
鹿児島出張所	891-0131	鹿児島県鹿児島市谷山港 3-1-48	099(262)3505	099(262)0137	

FRD FURUKAWA ROCK DRILL CO.,LTD.

FURUKAWA

3-14, 2-chome, Nihonbashi-muromachi, Chuo-ku,
Tokyo, 103-0022, Japan.
Phone:81-3-3231-6982 Fax:81-3-3231-6993